

Экз.№ \_\_\_\_

# **РАБОЧАЯ ДОКУМЕНТАЦИЯ**

Архитектурно-строительные решения

**10-1/2009 – АС**

**Альбом 1**

**2009**

# РАБОЧАЯ ДОКУМЕНТАЦИЯ

Архитектурно-строительные решения

10-1/2009 - АС

Альбом 1

Главный инженер проекта

2009

Инв. № подл.	Взам. инв. №
Подпись и дата	



## Ведомость рабочих чертежей основного комплекта

(продолжение)

Лист	Наименование	Примечание
24	Устройство предельных волноводов ПВ-4 в перекрытии пом. 213	
25	Устройство закладных деталей. Виды А - Г	
26	Устройство закладных деталей. Виды Д - Е	
27	Сечения а-а к листам 25, 26	
28	Предельный волновод ПВ-1	
29	Предельные волноводы ПВ-2, ПВ-3	
30	Предельный волновод ПВ-4	
31	Узел прохода венткоробов через проектируемую перегородку	
32	Закладные детали МД-1 к листу 31	
33	Вводы В-1, В-2	
34	Ввод В-3	
35	Закладная деталь МР-1	
36	Экранирование оконного проема изнутри помещения	

Взам. инв. №	
Подпись и дата	10-1/2009 – АС1
Изм.	Копуч.
Лист	Недрк
Подпись	Дата
Инд. № подл.	Корпус С
Нач. отд.	III.09
Нач. гр.	III.09
Разраб.	III.09
Н.Контр	III.09
Стадия	Р
Лист	2
Листов	-
Общие данные	

## Ведомость ссылочных и прилагаемых документов

Обозначение	Наименование	Примечание
	<u>Ссылочные документы</u>	
СНиП 31-05-2003	Общественные здания административного назначения	
СНиП 3.03.01-87	Несущие и ограждающие конструкции	
СНиП 3.04.01-87	Изоляционные и отделочные покрытия	
СНиП 21-01-97*	Пожарная безопасность зданий и сооружений	
СНиП 23-01-99	Строительная климатология	
СНиП 12-03-2001	Безопасность труда в строительстве. Часть 1. Общие требования	
СНиП 12-04-2002	Безопасность труда в строительстве. Часть 2. Строительное производство	
СНиП 2.02.01-83	Основания зданий и сооружений	
СНиП 2.01.07-85*	Нагрузки и воздействия	
СНиП 2.03.01-84	Бетонные и железобетонные конструкции	
СНиП 2.03.13-88	Полы	
СанПиН 2.2.4.1191-03	Электромагнитные поля в производственных условиях	
СНиП 3.04.03-85	Защита металлических конструкций от коррозии	
СанПиН 2.1.8/2.2.4.1190-03	Гигиенические требования к размещению и эксплуатации средств сухопутной подвижной радиосвязи	
СанПиН 2.1.8/2.2.4.1383-03	Гигиенические требования к размещению и эксплуатации передающих радиотехнических объектов	
	<u>Прилагаемые документы</u>	
ТИГИ КНАУФ	С625. Облицовка из ГКЛ однослойная на металлическом каркасе	

Взам. инв. №							
Подпись и дата	10-1/2009 – АС1						
Изм.	Копуч.	Лист	Недрж	Подпись	Дата		
Инав. № подл.				Корпус С	Стадия	Лист	Листов
					Р	3	-
				Общие данные			
				Нач. отд.	III.09		
				Нач. гр.	III.09		
				Разраб.	III.09		
				Н.Контр	III.09		

## Общие указания

1 Настоящий проект реконструкции помещений  
производственного комплекса разработан на  
основании:

- технического задания;
- материалов инженерных изысканий.

2 Проект реконструкции включает в себя рабочие чертежи по устройству радиоэкранирования стен, потолков и пола помещений 2-го этажа (201, 203, 209 – 213) для защиты от внешних электромагнитных помех и преднамеренных электромагнитных воздействий по эфиру, а также рабочие чертежи по устройству предельных волноводов для кабелей слаботочных устройств, вводов для пропуска труб и вводов системы вентиляции через экран..

3 Здание расположено во II климатическом районе (подрайон II В) с температурой воздуха наиболее холодной пятидневки обеспеченностью 0.92- - 26°С, нормативной снеговой нагрузкой (III район) –126 кгс/м<sup>2</sup>; нормативной ветровой нагрузкой (II район) – 30 кгс/м<sup>2</sup>.

4 Существующее здание – пятиэтажное с несущими железобетонными колоннами и навесными ограждающими конструкциями из панелей «Сэндвич».

Перекрытия – монолитные, железобетонные. Здание в удовлетворительном состоянии, II степени огнестойкости. Класс конструктивной пожарной безопасности - С1. Уровень ответственности –II (СНиП 2.01.07-85\*).

5 Технические решения, принятые в рабочих чертежах, соответствуют требованиям экологических, санитарно-гигиенических, противопожарных и других норм действующих на территории Российской Федерации и обеспечивают безопасную для жизни и здоровья людей эксплуатацию объекта при соблюдении предусмотренных

Взам. инв. №														
Подпись и дата							10-1/2009 – АС1							
		Изм.	Копуч.	Лист	№дрк	Подпись	Дата							
								Корпус С				Стадия	Лист	Листов
								Общие данные				Р	4	-
							Нач. отд.				III.09			
							Нач. гр.				III.09			
							Разраб.				III.09			
							Н.Контр				III.09			

рабочими чертежами мероприятий.

6 При реконструкции помещений предусматривается выполнение следующих видов работ:

- разборка существующих перегородок и устройство пазогребневых перегородок между помещениями 211, 212 и по осям 6,9;
- установка металлических стоек СТ-1;
- устройство пазогребневых перегородок в помещениях 201, 203, 209-213;
- устройство перегородки из блоков ячеистого бетона в пом.202а (щитовая);
- частичная разборка цементно-песчаной подготовки пола для устройства пандуса;
- демонтаж и установка дверного блока в проектируемой перегородке между помещениями 211, 212;
- разборка существующего заделанного проема по оси В пом.202а;
- пробивка отверстий в существующих стенах и перегородках, плитах перекрытий;
- устройство внутренней радиоэкранирующей отделки помещений 201, 203, 209 – 213;
- заделка патрубков вводов в стены и перегородки;
- устройство экранированных проемов и дверей;
- устройства облицовки С625 «ТИГИ КНАУФ» по оси В;
- устройство подвесного потолка типа «Armstrong»;
- устройство антистатического покрытия пола в помещениях 201, 203, 209-213;
- устройство пола из керамической плитки в пом. 202а;
- внутренняя отделка помещений 201, 203, 209-213, 202а;
- уборка строительного мусора.

7 Пазогребневые перегородки (ТУ5742-001-76229700-2006), толщиной 100 мм, предназначены для устройства двухслойного экрана.

8 Пазогребневые перегородки заземляются металлическими стойками СТ-1,

Взам. инв. №							10-1/2009 – АС1					
Подпись и дата												
	Изм.	Копуч.	Лист	Недрж	Подпись	Дата						
Инв. № подл.							Корпус С	Стадия	Лист	Листов		
								Р	5	-		
	Нач. отд.						III.09					
	Нач. гр.						III.09					
Разраб.						III.09						
Н.Контр						III.09						
Общие данные												

см. листы 9, 10. Стойки СТ-1 крепить к полу и потолку с помощью закладных.

В проекте даны примеры установки каркаса у дверей и окон.

9 Двухслойный экран – тканая латунная сетка с ячейкой 2х2мм ГОСТ 6613-86 и слой радиоэкранирующего электростатического магнезиально-шунгитового покрытия, уложенного поверху специальной грунтовки АльфаГрунт.

Заземление экрана выполнить на проектируемую шину заземления, см. марку ЭМ. Все металлоконструкции, обрамления, шкафы, подставки под оборудование, трубы стояков и скрытой проводки в экранированном помещении должны быть надежно заземлены на шину защитного заземления.

10 Магнезиально-шунгитовое покрытие состоит:

- из штукатурки «АЛЬФАПОЛ ШТ-1» М200 Пк2 для стен и потолков б=20мм;
- из растворной смеси «АЛЬФАПОЛ АМШ» М300 для пола б=30мм.

11 Полотна тканой латунной сетки укладывать внахлест не менее 100 мм с прокладкой в стыках медной токоотводящей ленты. Сетку крепить к строительным конструкциям дюбелями с шагом 300х300мм, см. лист 15.

12 Экранирование дверных проёмов - применение существующей стальной двери токопроводящей ленты для контакта сетки с коробкой двери.

13 Экранирование оконных проемов - применение экранирующей решетки, соединенной с сеткой экрана на стенах. По периметру экранирующей решетки установить токопроводящие прокладки типа

14 Для устройства экранировки помещений проектом предусматривается использование технологий фирмы «АЛЬФАПОЛ» (г. Санкт-Петербург, ул. Ленсовета, д.5, т/ф 373 92 91, 373 92 96).

Взам. инв. №											
Подпись и дата											
						10-1/2009 – АС1					
	Изм.	Копуч.	Лист	Недрк	Подпись	Дата					
							Корпус С		Стадия	Лист	Листов
								Р	6	-	
	Нач. отд.					III.09	Общие данные				
	Нач. гр.					III.09					
	Разраб.					III.09					
	Н.Контр					III.09					



15 Внутренняя отделка помещений - оклейка стеклообоями и окраска вододисперсионной краской светлого тона.

16 Покрытие полов во всех помещениях – наливное, антистатическое, полимерное покрытие, в щитовой - керамическая плитка.

17 Антикоррозионная защита всех металлических конструкций - окраска эмалью ПФ -115 ГОСТ 6465-76 в два слоя по грунту ГФ-021 ГОСТ 25129-82.

18 Двери оборудовать двумя врезными замками, один из которых сейфового типа.

19 Для изготовления металлоконструкций предусматривается применение материалов, механические свойства и химический состав которых отвечает ГОСТам и ТУ. Материалы и конструкции, примененные в проекте, соответствуют «Перечню полимерных материалов и конструкций, разрешенных к применению в строительстве Министерством здравоохранения».

20 При производстве работ необходимо соблюдать технику безопасности согласно СНиП 12-03-2001, ч. 1, СНиП 12-04-2002, и руководствоваться указаниями СНиП 3.03. 01-87, СНиП 3.04. 01-87, СНиП 3.04. 03-85, СНиП 3.02. 01-87.

21 Пожарная безопасность здания обеспечивается применением вновь проектируемых строительных конструкций с регламентируемым классом пожарной опасности С1 по этим конструкциям, соответствующих II степени огнестойкости здания.

22 Проектом допускается замена пазогребневых перегородок на блоки из легкого ячеистого бетона толщ.200мм по ГОСТ 21520-89 марки Д500 В2.5 при длине перегородок не более 9м. При большей длине выполнить разделяющие стойки по типу СТ-1. Перегородки армировать 3Ø6А-1 через 3 ряда кладки блоков по высоте и крепить к перекрытию и полу.

Взам. инв. №									
Подпись и дата									
Инв. № подл.	Изм.	Копуч.	Лист	№држ	Подпись	Дата			
	Корпус С						Стадия	Лист	Листов
							Р	7	-
	Нач. отд.						III.09		
Нач. гр.						III.09			
Разраб.						III.09			
Н.Контр						III.09			
Общие данные									

10-1/2009 – АС1

Корпус С

Общие данные

### Фрагмент плана 2 этажа

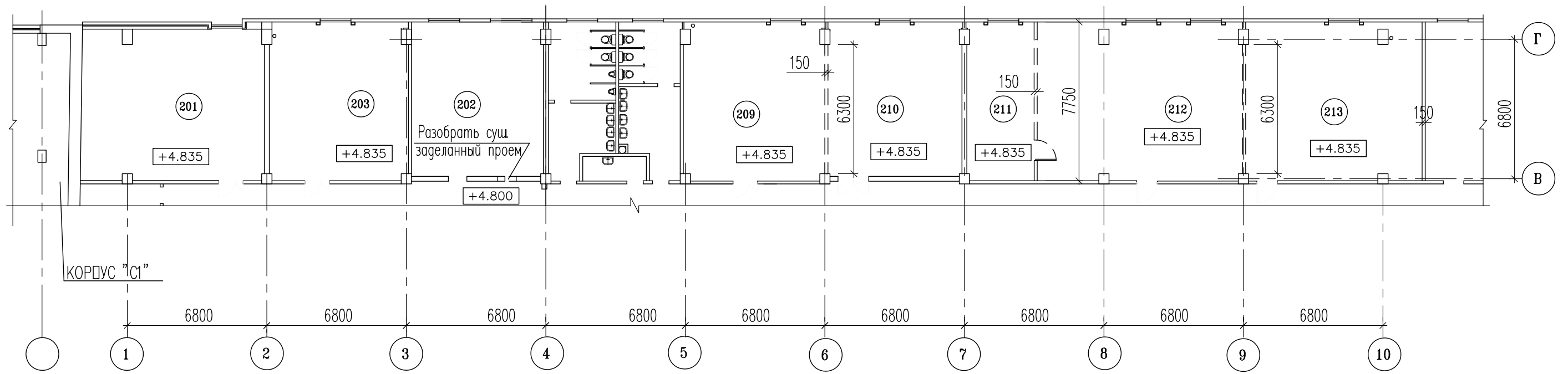

Условные обозначения:

- перегородка разбираемая;
- стена существующая;
- дверь демонтируемая;
- Номер помещения;

Примечания

- 1 Данный лист смотреть совместно с листами 9-15.
- 2 За отметку 0.000 условно принята отметка чистого пола 1 этажа производственно - научного комплекса. Отметка пола 2 этажа соответствует - 4.800.
- 3 Высота помещений 201, 203, 209 - 213 - 4.465м.
- 4 В помещениях 201, 203, 209 - 213 необходимо выполнить экранировку стен, потолков и пола. Для этого необходимо разобрать существующие перегородки (Гипрок) между помещениями 209, 210 и помещениями 211, 212, 213. Вместо них поставить пазогребневые перегородки б=100мм см листы 9,10. Вдоль перегородок по осям В, Г, 3, 5 и у 10 дополнительно поставить пазогребневые перегородки б=100мм с последующим устройством на них экранирующей сетки см.лист 12-16.
- 5 Разборка перегородок составляет -92м2.
- 6 В пом. 212 демонтировать металлическую дверь 1шт.

Инв. N подл.	Подп. и дата	Взам. инв. N
--------------	--------------	--------------

					10-1/2009 - АС1		
Изм.	Кол.уч.	Лист N док.	Подпись	Дата			
					Корпус С		
Нач.отд.				III.09	Стадия	Лист	Листов
Нач.гр.				III.09	Р	8	—
Разраб.				III.09	План разбираемых перегородок		
Н. Контр.				III.09			

План расстановки стоек для пазогребневых перегородок в осях 1-6, В-Г

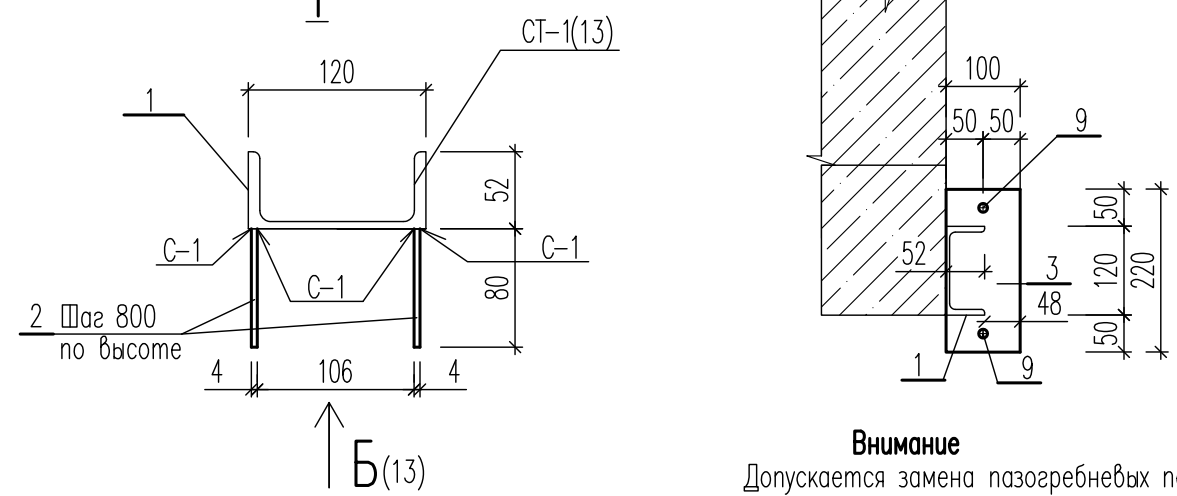
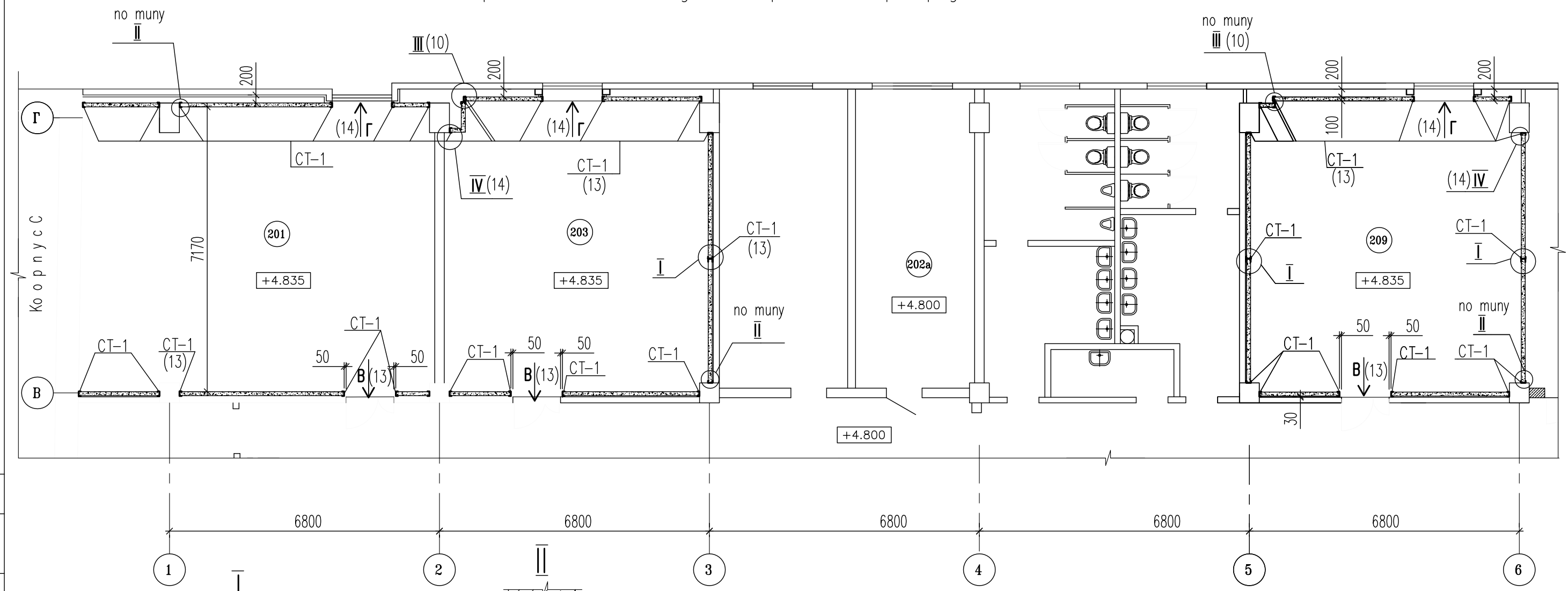

- Примечания**
- 1 Данный лист смотреть с листами 10, 11, 13, 14.
  - 2 Пазогребневые перегородки (ТУ 5742-001-76229700-2006) толщиной 100 мм заземляются (крепятся) стойками СТ-1 (швеллер N12, поз.1, см. лист 14).
  - 3 При установке пазогребневых перегородок, подходящим с двух сторон к стойкам СТ-1, к последним приварить листы 4x80x100, поз.2 с шагом 800 мм по высоте, см. вид Б, лист 13.
  - 4 На листах 13, 14 даны примеры установки стоек СТ-1 у дверей и окон.
  - 5 За отметку ± 0.000 принята отметка 1-го этажа, второго этажа — +4.800.

**Внимание**  
 Допускается замена пазогребневых перегородок на блоки из ячеистого бетона толщиной 200 мм по ГОСТ 21520-89 марки Д 500, В 2.5, при длине перегородки не более 9 м.  
 На участках перегородок длиной более 9 м выполнить разделяющие стойки по типу СТ-1. Перегородки армировать 3Øб А-1 через 3 ряда и крепить к перекрытию по типу листа 13.  
 В связи с увеличением нагрузок на перекрытие применение блоков необходимо согласовать с автором проекта здания.

**УСЛОВНЫЕ ОБОЗНАЧЕНИЯ**

- Сущ. стены и перегородки;
- Проектируемые пазогребневые перегородки;
- Стойка СТ-1
- Номер помещения;

						10-1/2009-АС1			
Изм.	Кол. уч.	Нгол	Лист	Подп.	Дата				
						Корпус С	Стадия	Лист	Листов
							Р	9	-
Нач. отд.						План расстановки стоек для пазогребневых перегородок в осях 1-6			
Нач. гр.									
Разраб.									
Н. контр.									

Согласовано:

Инв. N подл. | Подп. и дата | Взам. инв. N



План расстановки стоек для пазогребневых перегородок в осях 6-10, В-Г

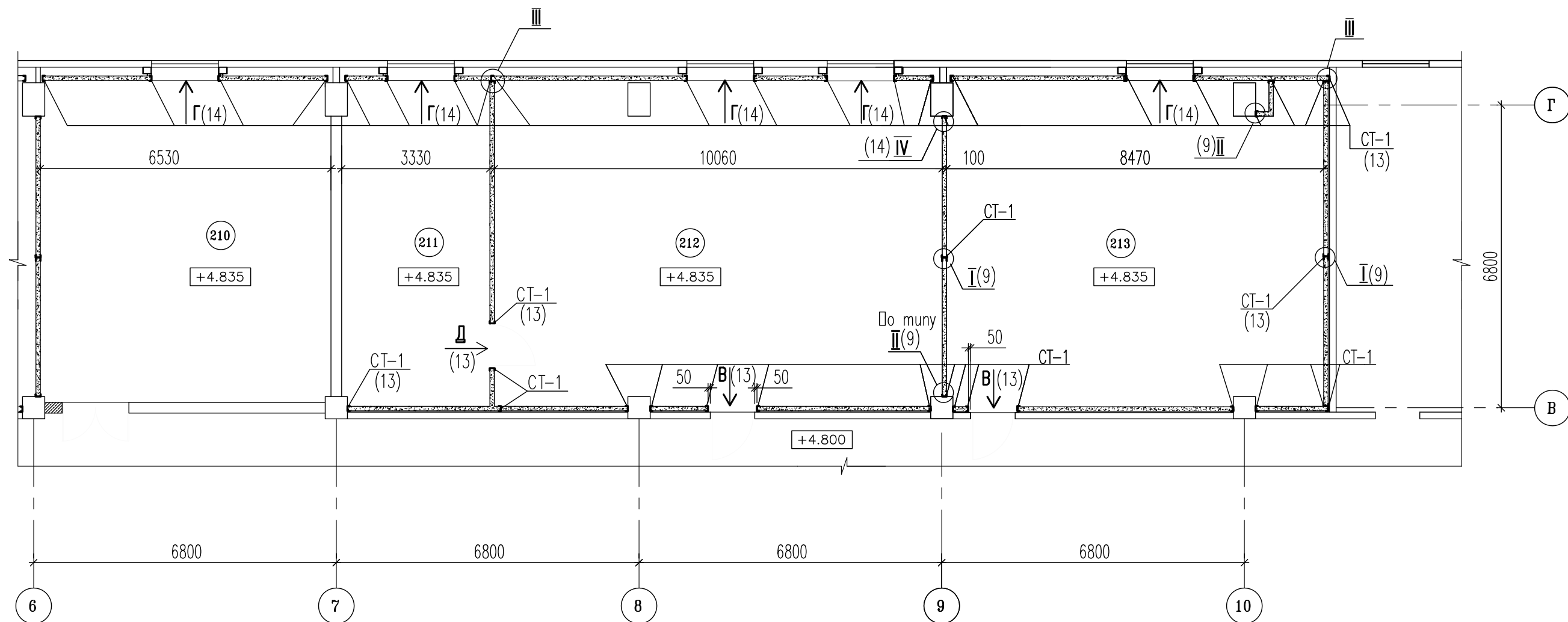

Согласовано:

Инв. N подл.	Подп. и дата	Взам. инв. N

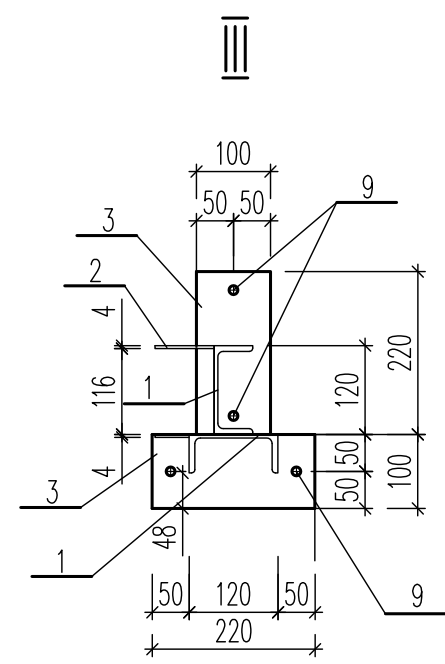

УСЛОВНЫЕ ОБОЗНАЧЕНИЯ

- Суш. стены и перегородки;
- Проектируемые пазогребневые перегородки;
- Стойка СТ-1
- Номер помещения;

Примечания

- 1 Данный лист смотреть с листами 9, 11, 13, 14.
- 2 В местах установки в пазогребневых перегородках дверных проемов по оси В расстояние между стойками СТ-1 выполнить на 100 мм больше ширины проема (по 50 мм с каждой стороны), см. вид В, лист 13. При установке проема между осями 7 и 8 и оконных проемов - равно ширине дверного (оконного) проема, см. виды Д и Г.
- 3 За отметку ± 0.000 принята отметка 1-го этажа, второго этажа — +4.800.

						10-1/2009-АС1			
Изм.	Кол. уч.	Ндок	Лист	Подп.	Дата				
						Корпус С	Стадия	Лист	Листов
							Р	10	-
Нач. отд.					III.09	План расстановки стоек для пазогребневых перегородок в осях 6-10			
Нач. гр.					III.09				
Разраб.					III.09				
Н. контр.					III.09				

Фрагмент плана 2 этажа

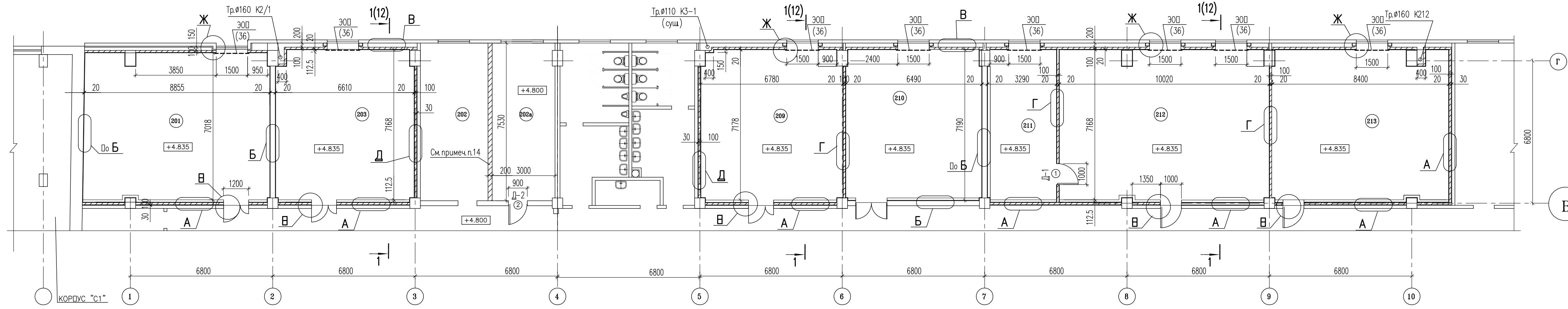

Конструкции перегородок

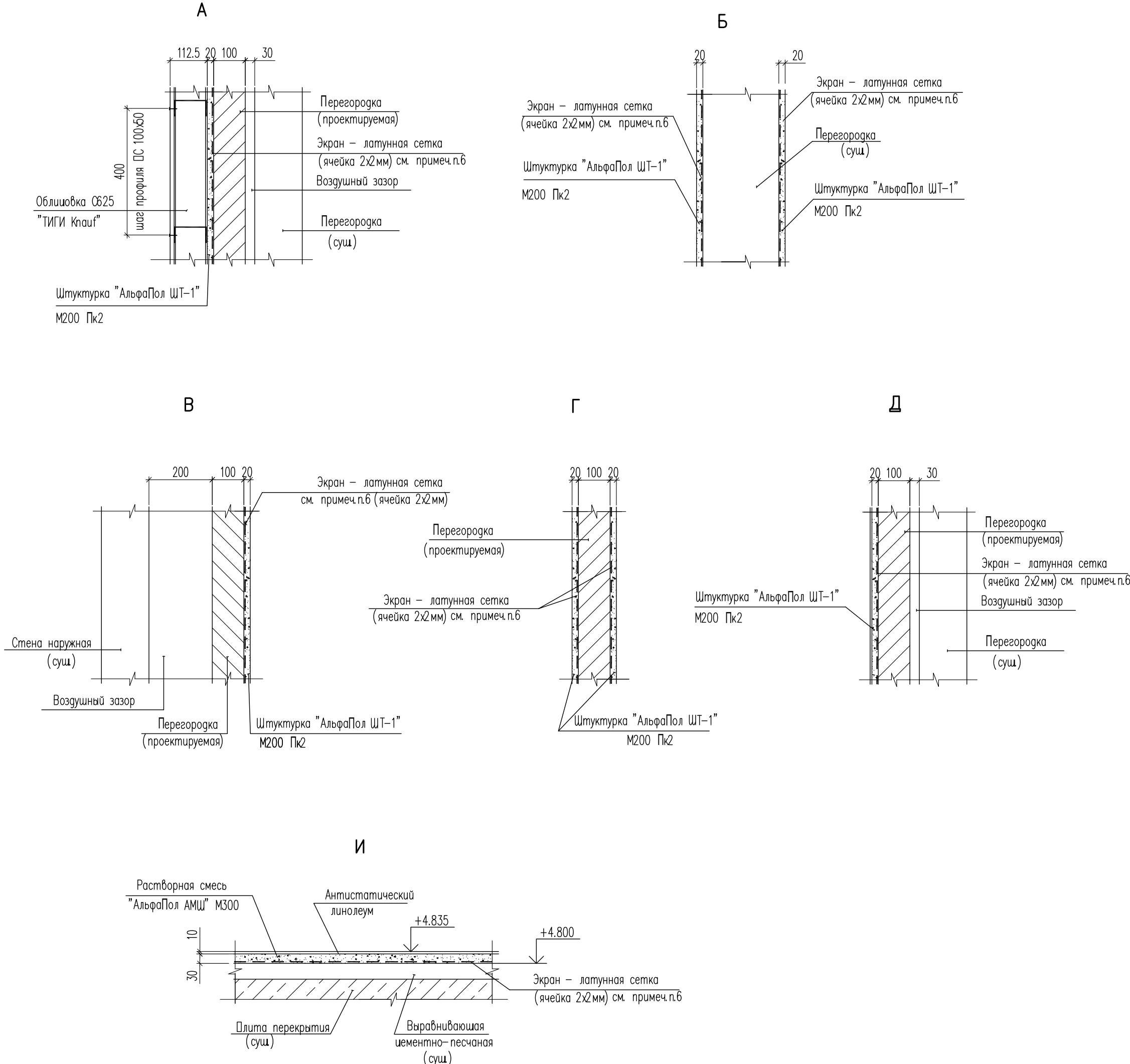

Условные обозначения

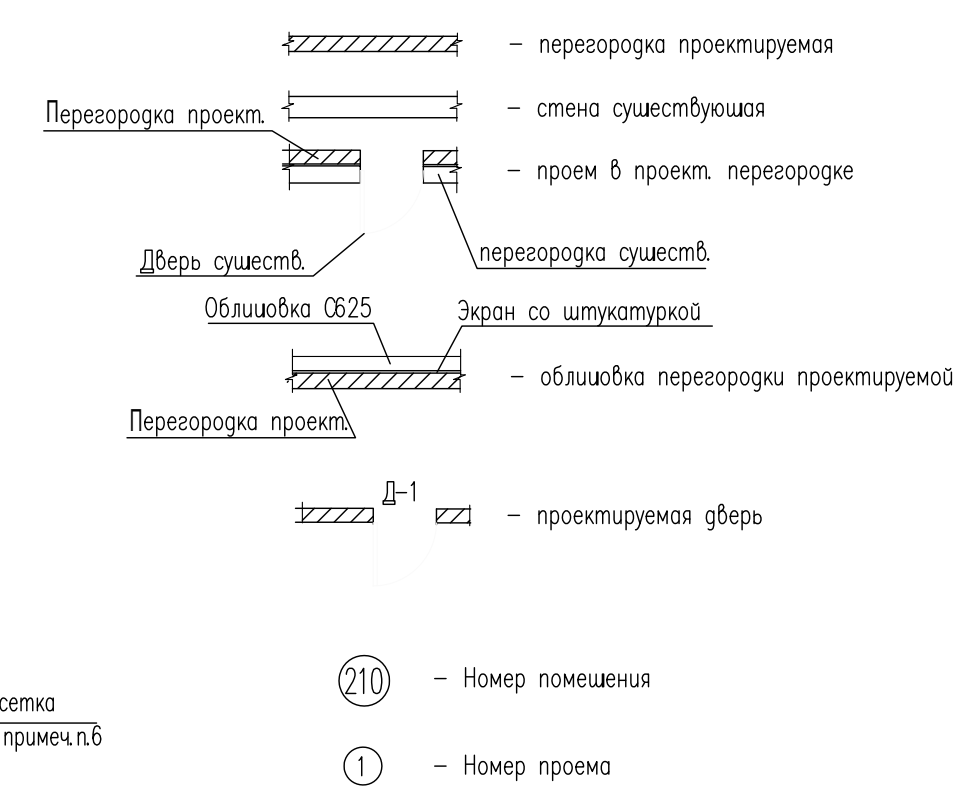

Деталь соединения сеток внахлест

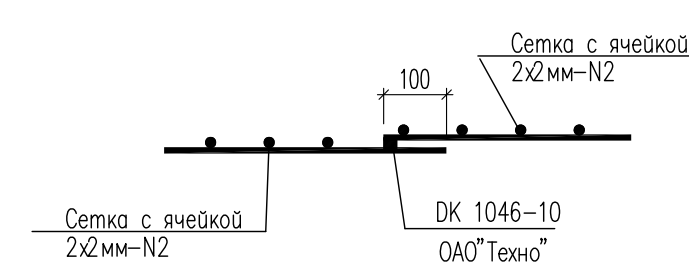

Экспликация помещений

Номер пом.	Наименование	Площадь м <sup>2</sup>	Категория помещения по НДБ Т05-03
201	Сектор параметрического контроля радиодеталей и радиокomпонентов 1	62,0	В4
202а	Щитовая	22,6	Г
203	Сектор параметрического контроля радиодеталей и радиокomпонентов 2	47,1	В4
209	Сектор параметрического контроля п/п приборов	48,4	В4
210	Сектор параметрического контроля ИС СВЧ диапазона	46,1	В4
211	Сектор параметрического контроля широбок		
212	ИС, СВМС Помещение 2	23,5	В4
212	Сектор параметрического контроля широбок		
212	ИС, СВМС Помещение 1	71,3	В4
213	Сектор параметрического контроля аналогов ИС	59,7	В4

Ведомость проемов дверей

Поз.	Размер проема, мм	Отк. низ
①	1000x2100(н)	4.835
②	900x2100(н)	4.800

Спецификация элементов заполнения проемов

Поз.	Обозначение	Наименование	Кол.	Масса ед., кг	Примеч.
Д-1		Стальная дверь размером 1000x2100мм	1		Индустриально изготовленная (стекло)
Д-2		Стальная дверь размером 900x2100мм	1		Индустриально изготовленная (стекло)

Ведомость отделки помещений (площадь м<sup>2</sup>)

Номер пом.	Потолок		Стены или перегородки		Примечание
	Площадь	Вид отделки	Площадь	Вид отделки	
201-213	360	Подвесной потолок типа "Armstrong"	861	Стеклоблок, водогумусная окраска	
202а	23	Окраска водогумусная	89	Окраска водогумусная	

- Примечания
- Данный лист смонтировать совместно с листами 7-8,17.
  - За отметку 0,000 условно принята отметка чистого пола 1 этажа производственно - научного комплекса. Отметка пола 2 этажа соответствует = 4.800.
  - Высота помещений 201, 203, 209 - 4.465м, до подвесного потолка - 4.0м.
  - Пол в экраннirемых помещениях - наливное полимерное антистатическое покрытие.
  - Проектируемые перегородки - перегородки в металлическом каркасе б=100, их устройство см. листы 10,13,14.
  - В помещениях 201, 203, 209-213 необходимо выполнить экранироваиr стен, потолка, пола. Для этого нужна стена, потолок, пол помещений инутри закрыть обшивкой экраном - тканью латунной сеткой с ячейкой 2x2мм ГОСТ 6613-86 и слоем магнезитово-шунгитового экранироваиr покрытия - штукатурная смесь "Альфапол ШТ-1" для стен и потолка б=20мм; -растворная смесь "Альфапол АМШ" для пола б=30мм.
  - Рекомендации и детали экранироваиr сетки к стенам, потолкам и полу даны на листе 15.
  - Экранироваиr существующего дверного проема осуществляется с помощью металлических дверей, устройств металлических контактных щитов, которые крепятся саморезами. Винты, бинты-оплетки. Проемы устанавливаются на притворе двери, торцы двери очищаются от лакокрасочного покрытия. Контакт сетки экрана с дверной коробкой (предварительно зачищенный) выполняется медной поковороваиr лентой с флюксированным лигиром и самонарезающими винтами с шагом не более 300мм.
  - Экранироваиr оконного проема - применение экранироваиr решетки, соединенной с сеткой экрана на стенах. Для надежного электрического контакта установить поковороваиr прокладки по периметру каркаса.
  - Устройство антистатического покрытия вести в соответствии с "Инструкцией по устройству антистатических покрытий поверхности рабочих полов производственных помещений", разработанной ИИОУ СпбГУ.
  - Перегородку между помещениями 211, 212 выполнить после прокладки труб в полу.
  - Экранироваиr пола выполнять после прокладки труб, устройства коробов и заказных деталей в полу.
  - Для устройства дверного проема в пом.202а разобрать существующий заводский проект.
  - Перегородку в пом.202а выполнить из блока легкого ячеистого бетона, толщ.200.
  - Покрытие пола в пом.202а - керамическая плитка в слое цементно-песчаного раствора.

				10-1/2009 - АС1		
Изм.	Кол.	Лист N	Формат	Дата	Страница	Листов
					Р	11
Нач. отд.				III 09		
Нач. ар.				III 09		
Разроб.				III 09		
Н. Контр.				III 09		

### Разрез 1-1

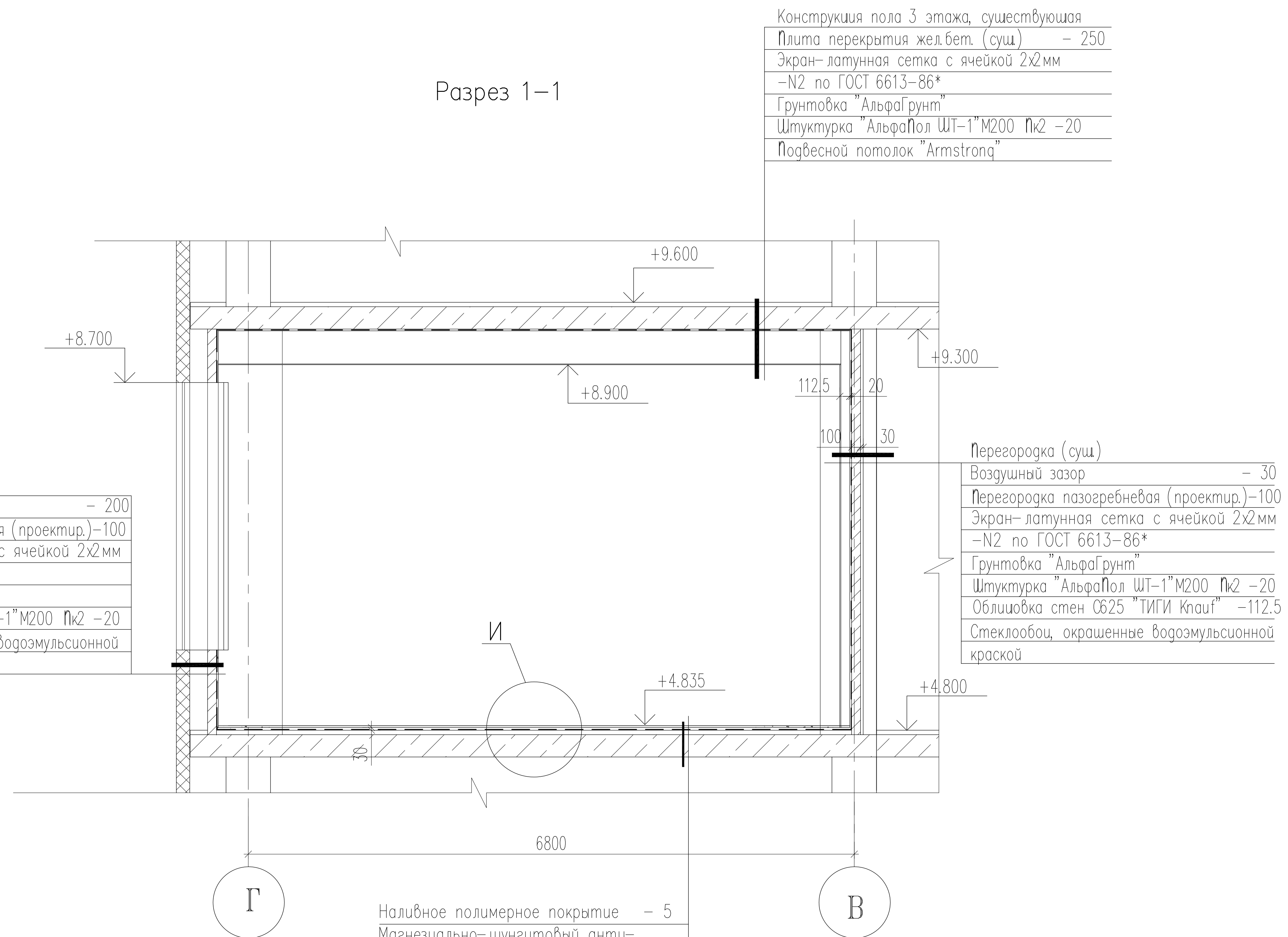

Конструкция пола 3 этажа, существующая

Плита перекрытия жел.бет. (суш)	- 250
Экран- латунная сетка с ячейкой 2x2мм	-N2 по ГОСТ 6613-86*
Грунтовка "АльфаГрунт"	
Штукатурка "АльфаПол ШТ-1" М200 Пк2	-20
Подвесной потолок "Armstrong"	

Наружная стена (суш)

Воздушный зазор	- 200
Перегородка пазогребневая (проектир.)	-100
Экран- латунная сетка с ячейкой 2x2мм	-N2 по ГОСТ 6613-86*
Грунтовка "АльфаГрунт"	
Штукатурка "АльфаПол ШТ-1" М200 Пк2	-20
Стеклообои, окрашенные водоземлюсионной краской	

Перегородка (суш)

Воздушный зазор	- 30
Перегородка пазогребневая (проектир.)	-100
Экран- латунная сетка с ячейкой 2x2мм	-N2 по ГОСТ 6613-86*
Грунтовка "АльфаГрунт"	
Штукатурка "АльфаПол ШТ-1" М200 Пк2	-20
Облицовка стен СБ25 "ТИГИ Knauf"	-112.5
Стеклообои, окрашенные водоземлюсионной краской	

Наливное полимерное покрытие	- 5
Магнезиально-шунгитовый анти-электростатический раствор "АльфаПол АМШ" М300 Пк3	- 30
Грунтовка "АльфаГрунт"	
Экран- латунная сетка с ячейкой 2x2мм	-N2 по ГОСТ 6613-86*
Выравнивающая цементно-песчаная стяжка	-50мм(суш)
Плита перекрытия жел.бет.(суш)	250

Примечание - данный лист смотреть совместно с листом 11.

Инв. N подл.	
Подп. и дата	
Взам. инв. N	

					10-1/2009 - АС1			
Изм.	Кол.уч.	Лист N док.	Подпись	Дата	Корпус С	Стадия	Лист	Листов
						Р	12	—
Нач.отг.				III.09	Разрез 1-1 к листу 11			
Нач.гр.				III.09				
Разраб.				III.09				
Н. Контр.		1		III.09				

Стойка СТ-1

Пример установки каркаса у двери

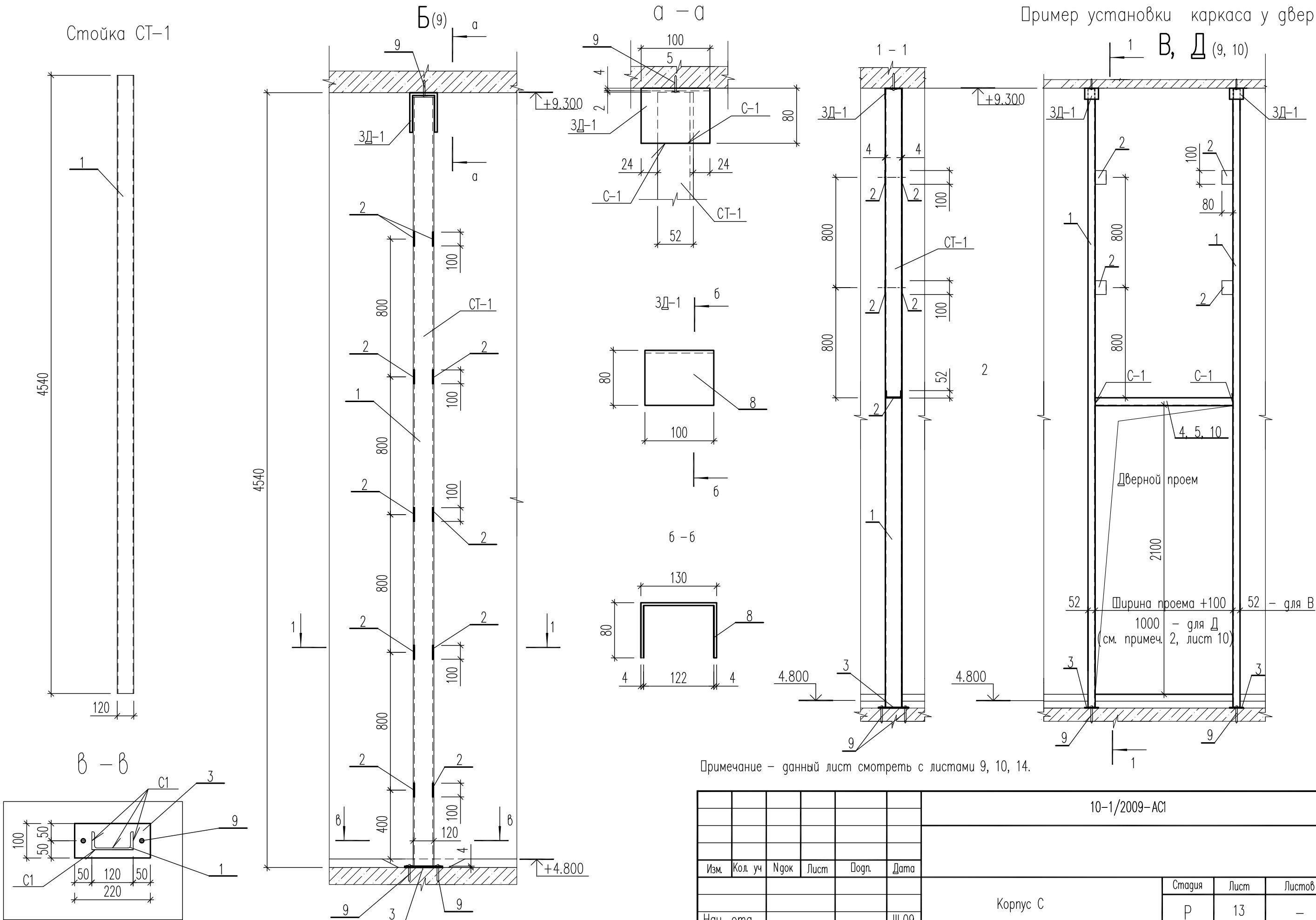

Примечание - данный лист смотреть с листами 9, 10, 14.

Согласовано:

Инв. N подл. Подп. и дата. Взам. инв. N

						10-1/2009-АС1			
Изм.	Кол. уч.	Ндок	Лист	Подп.	Дата				
						Корпус С	Стадия	Лист	Листов
							Р	13	-
Нач. отд.					III.09	Стойка СТ-1. Узлы и виды к листам 9, 10			
Нач. гр.					III.09				
Разраб.					III.09				
Н. контр.					III.09				



(Пример установки СТ-1 у существующей колонны)

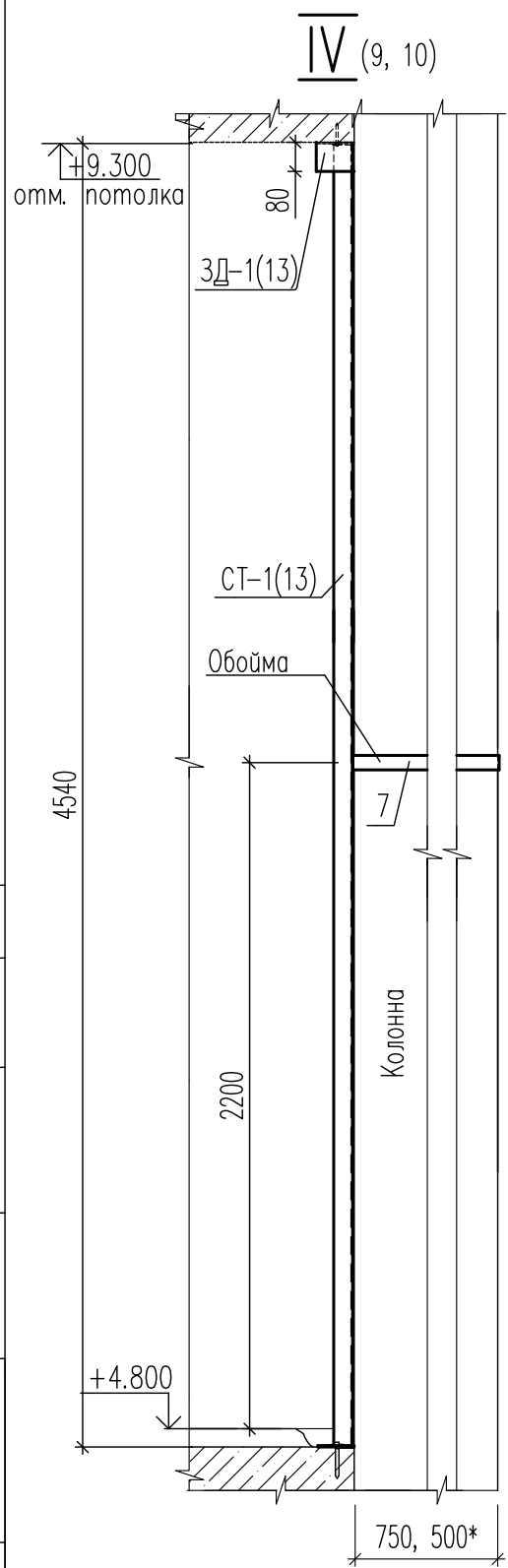

Пример установки каркаса у окна

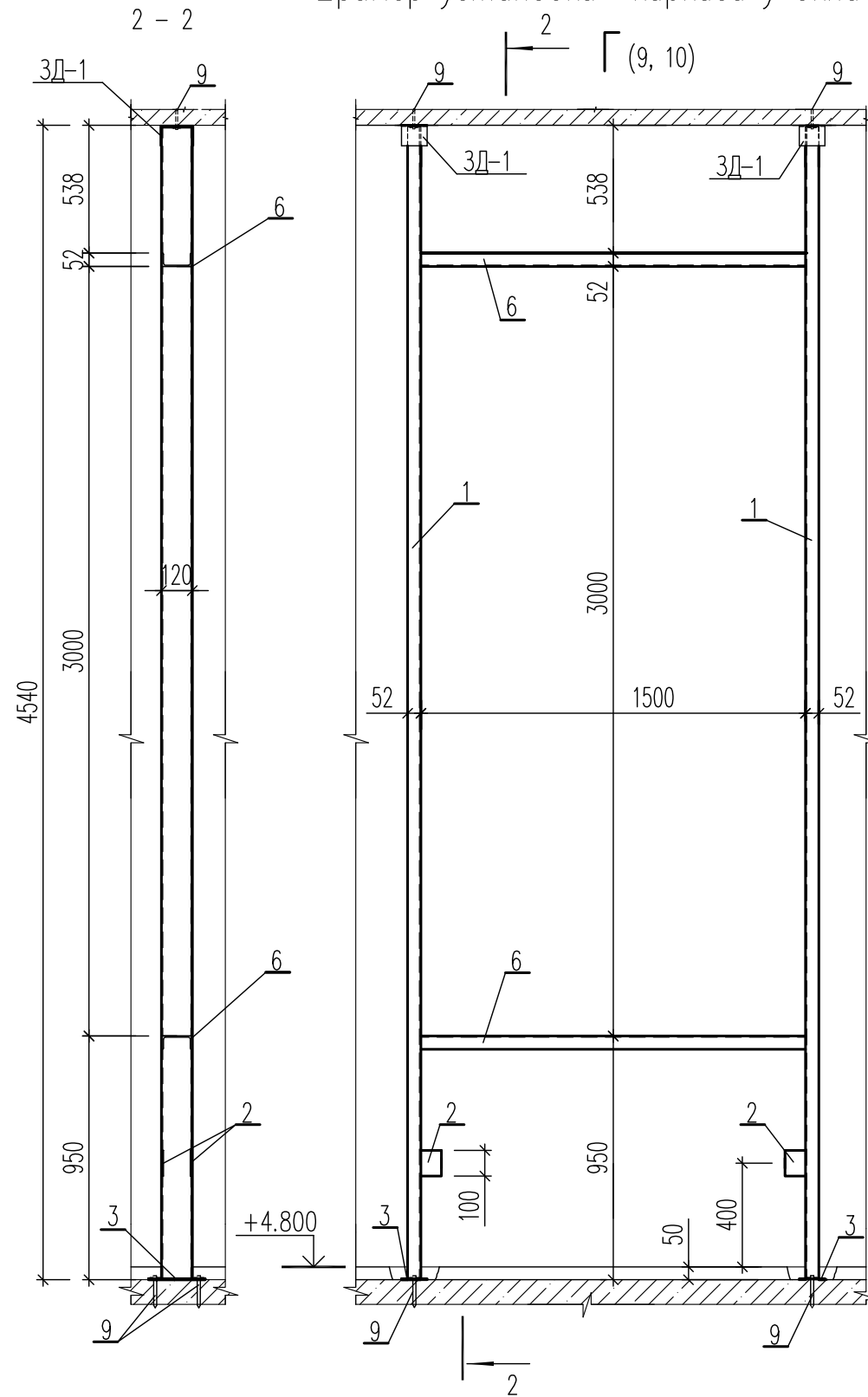

Спецификация металла

Поз.	Обозначение	Наименование	Кол.	Масса ед, кг.	Примечание
		Стойка СТ-1	82		
1		Швеллер 12 ГОСТ 8240-97 С245 ГОСТ 27772-88 L=4490	1	47.2	
		Детали			
2		Лист 4x80x100-Б-ПН-0 ГОСТ 19903-74 С345 ГОСТ 27772-88	130	0.25	
3		Лист 4x100x220-Б-ПН-0 ГОСТ 19903-74 С345 ГОСТ 27772-88	82	0.7	
4		Швеллер 12 ГОСТ 8240-97 С345 ГОСТ 27772-88 L=1100	2	11.4	Для дверей шир.1000(В)
5		Швеллер 12 ГОСТ 8240-97 С345 ГОСТ 27772-88 L=1500	3	13.5	Для дверей шир.1300(В)
6		Швеллер 12 ГОСТ 8240-97 С345 ГОСТ 27772-88 L=1500	16	15.6	Для окон шир.1500(Г)
7		Полоса 4x40 ГОСТ 103-76 Вст3 сп ГОСТ 535-88* L=20 п.м	1	25.2	Для обоек суши колонн
		Закладная деталь 3Д-1	82	74.62	
8		Лист 4x290x100-Б-ПН-0 ГОСТ 19903-74 С245 ГОСТ 27772-88	1	0.91	
		Стандартные изделия			
9		Дюбель-гвоздь ДГ 4.5x70 ТУ 14-1231-83	246		шт.
10		Швеллер 12 ГОСТ 8240-97 С345 ГОСТ 27772-88 L=1000	1	10.4	Для двери шир.1000(Д)
		Гипсовая пазогребневая плита б=100мм (гипсовая плита КНАУФ) (ТУ 5742-001-76229700-2006))	1	545	м2

Примечания

- 1 Данный лист смотреть с листами 9, 10, 13.
- 2 Все стойки СТ-1 крепятся к полу с помощью поз. 3 (см. сеч. в-в, и узлы II и III), к потолку - с помощью закладной детали 3Д-1 (см. вид Б и сеч.а-а), к железобетонным колоннам - сваркой к обойме из полосы 4x40, предварительно закрепленной на колоннах на высоте 2.2 м от пола (см. узел IV).
- 3 За отметку ± 0.000 принята отметка 1-го этажа, второго этажа +4.800.

Согласовано:

Инт. N подл. Подп. и дата Взам. инв. N

						10-1/2009-АС1			
Изм.	Кол. уч.	Нгол	Лист	Подп.	Дата				
						Корпус С	Стадия	Лист	Листов
							Р	14	-
Нач. отд.					III.09	Спецификация. Узлы и виды к листам 9, 10			
Нач. гр.					III.09				
Разраб.					III.09				
Н. контр.					III.09				

Узел крепления сетки экрана к перегородке и стене

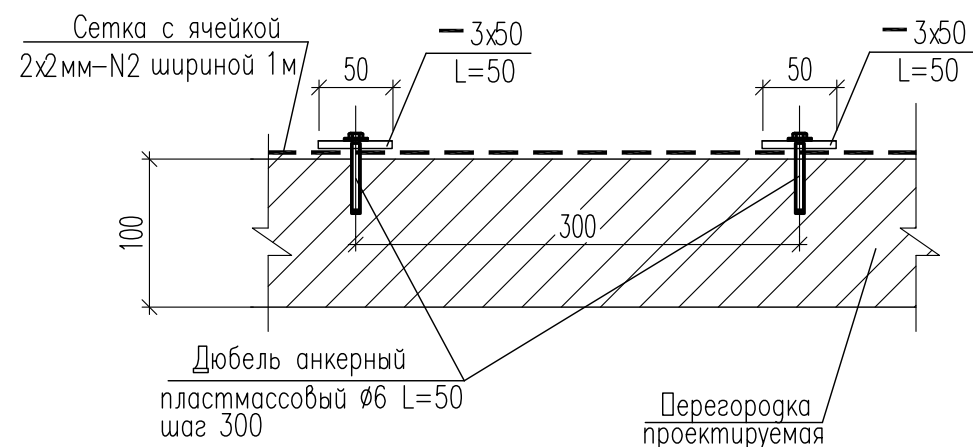

Узел крепления стыка сеток к перегородке и стене

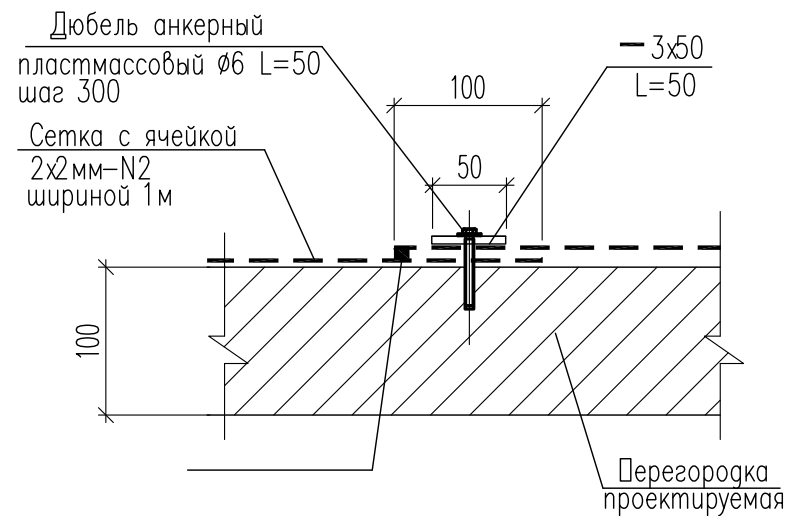

Узел крепления сетки к перекрытию

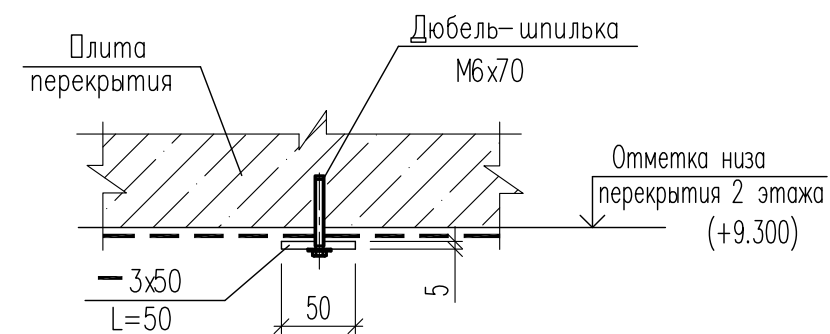

Узел перехода экрана со стены на стену

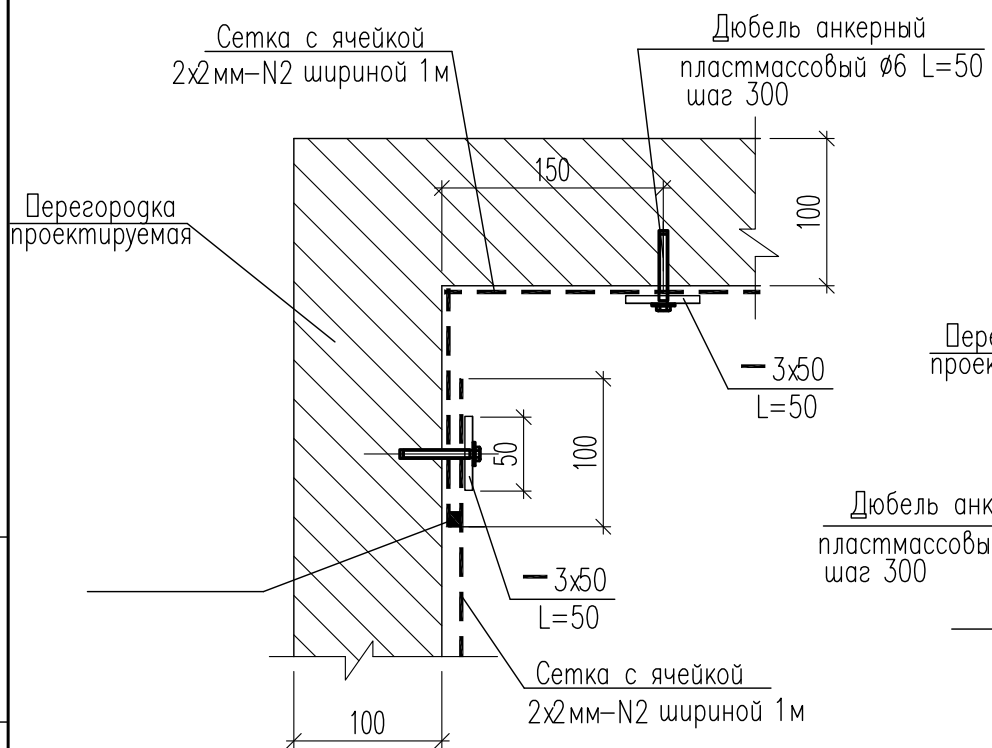

Узел перехода экрана со стены на потолок

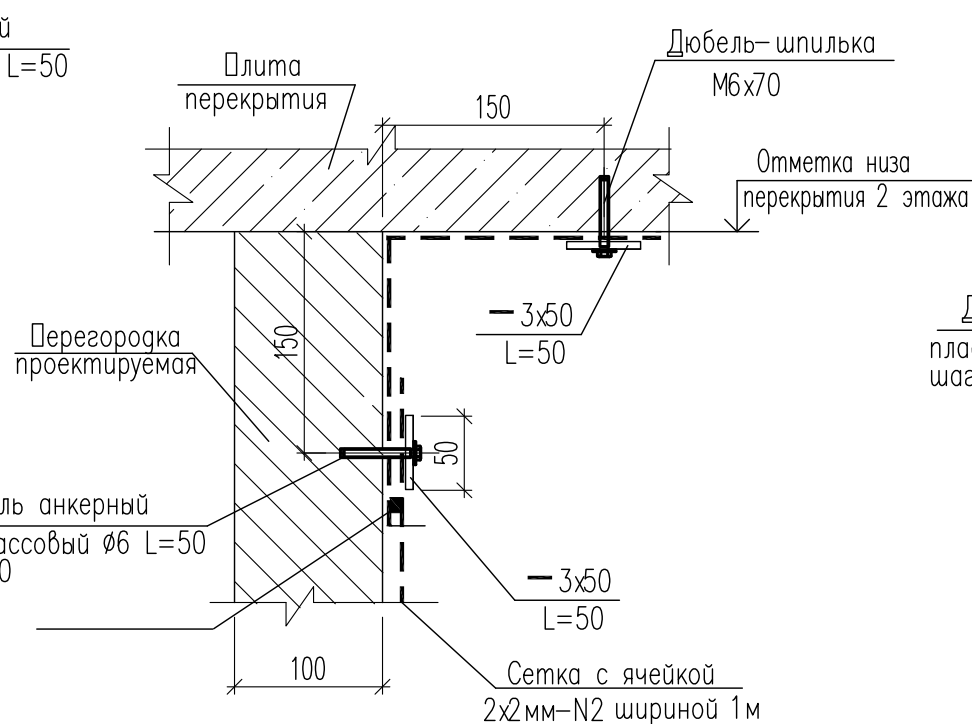

Узел перехода экрана со стены на пол

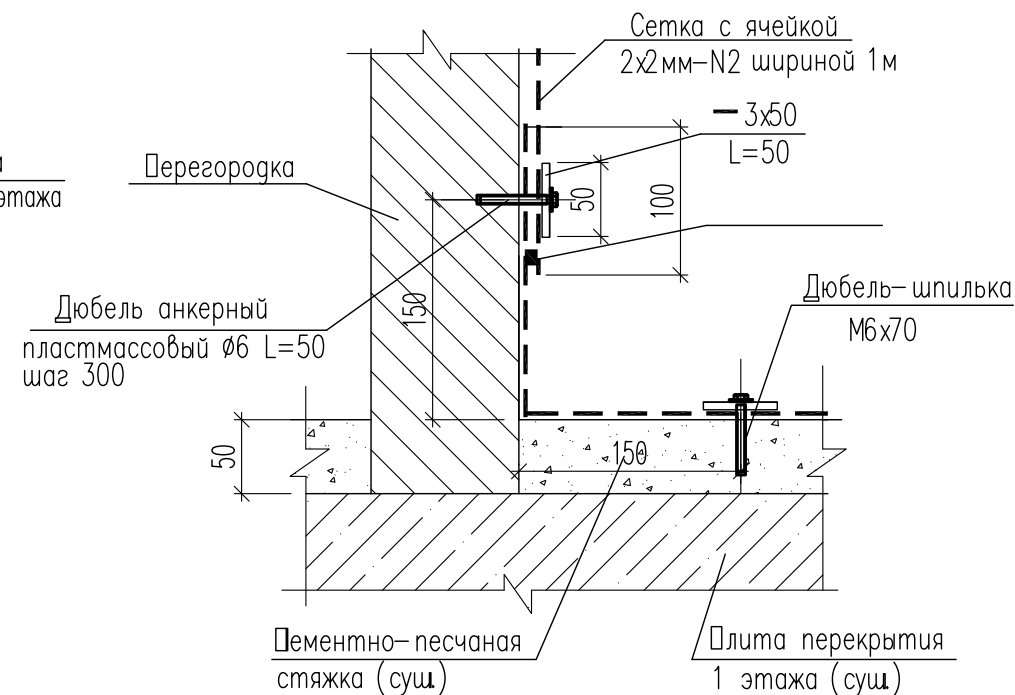

Примечания

- 1 Данный лист смотреть совместно с листами 11,12,16 и листами "Общие данные".
- 2 При экранировании помещений сеткой фиксация экрана осуществляется с помощью полосы 3x50 L=50. Шайбу и головку дюбеля приварить (опять) по периметру.
- 3 Полотна сеток Гост 6613-76 (1000 или 1200) должны быть уложены внахлест не менее 100мм. В местах стыков полотен сеток необходимо проложить медную токопроводящую ленту с двухсторонним липким слоем и дополнительно закрепить сетку к стенам - дюбелями анкерными пластмассовыми  $\phi 6$  с шагом 300мм, к потолку и полу - дюбель-шпильками.
- 4 Существующие поверхности помещений тщательно оштукатурить грунтовкой "АльфаГрунт".

10-1/2009 - АС1					
Изм.	Кол.уч.	Лист N док.	Подпись	Дата	
Корпус С					Стадия
Узлы крепления сетки экрана к строительным конструкциям					Лист
Нач.отг.					Листов
Нач.гр.					Р
Разраб.					15
Н. Контр.					—

Инв. N подл. Подп. и дата Взам. инв. N

Поз.	Обозначение	Наименование	Кол.	Масса ед. кг.	Примеч.
		<u>Сборочные единицы</u>			
				-	
С 625	прилагаемые документы	Облицовка С 625 "ТИГИ Knauf"	210	-	м2
		Подвесной потолок типа "Armstrong"	360	-	м2
		<u>Материалы</u>			
		Маты минераловатные б=60 ГОСТ21880-94	10.5		м3
		Сетка латунная 2Н ГОСТ 6613-86*	2000		м2
		Сухая магнезиально-шунгитовая антиэлектростатическая экранирующая			
		растворная смесь "АльфаПол АМШ М300	11.0		куб. м
		Смесь сухая штукатурная защитная радиоэкранирующая магнезиально-			
		шунгитовая "АльфаПол ШТ-1 М200, Пк2	26.0		куб. м
		Грунтовка "АльфаГрунт"	1620		м2
		Токопроводящая лента	2050		п. м.
		Металлические контактные дорожки			
			54.0		п. м.
		Токопроводящая прокладка			
			75.0		п. м.
		Наливное полимерное покрытие	360	-	м2
		Плинтус ПВХ	221	-	п. м.
		Керамическая плитка	23		м2

Поз.	Обозначение	Наименование	Кол.	Масса ед. кг.	Примеч.
		<u>Сборочные единицы</u>			
		Лист 3x50x50-Б-ПН-0 ГОСТ 19903-74 С 235 ГОСТ 27772-88	24440	0.06	
		<u>Стандартные изделия</u>			
		Дюбель-шпилька М6x70 ГОСТ 28457-90	13720		
		Дюбель анкерный пластмассовый	13720		

Примечание – данный лист смотреть совместно с листами 11,15.

					10-1/2009 – АС1			
Изм.	Кол.уч.	Лист N док.	Подпись	Дата	Корпус С	Стадия	Лист	Листов
						Р	16	—
Нач. отд.				III.09	Спецификация к листам 11,12,15			
Нач. гр.				III.09				
Разраб.				III.09				
Н. Контр.				III.09				

Помещения 201, 203

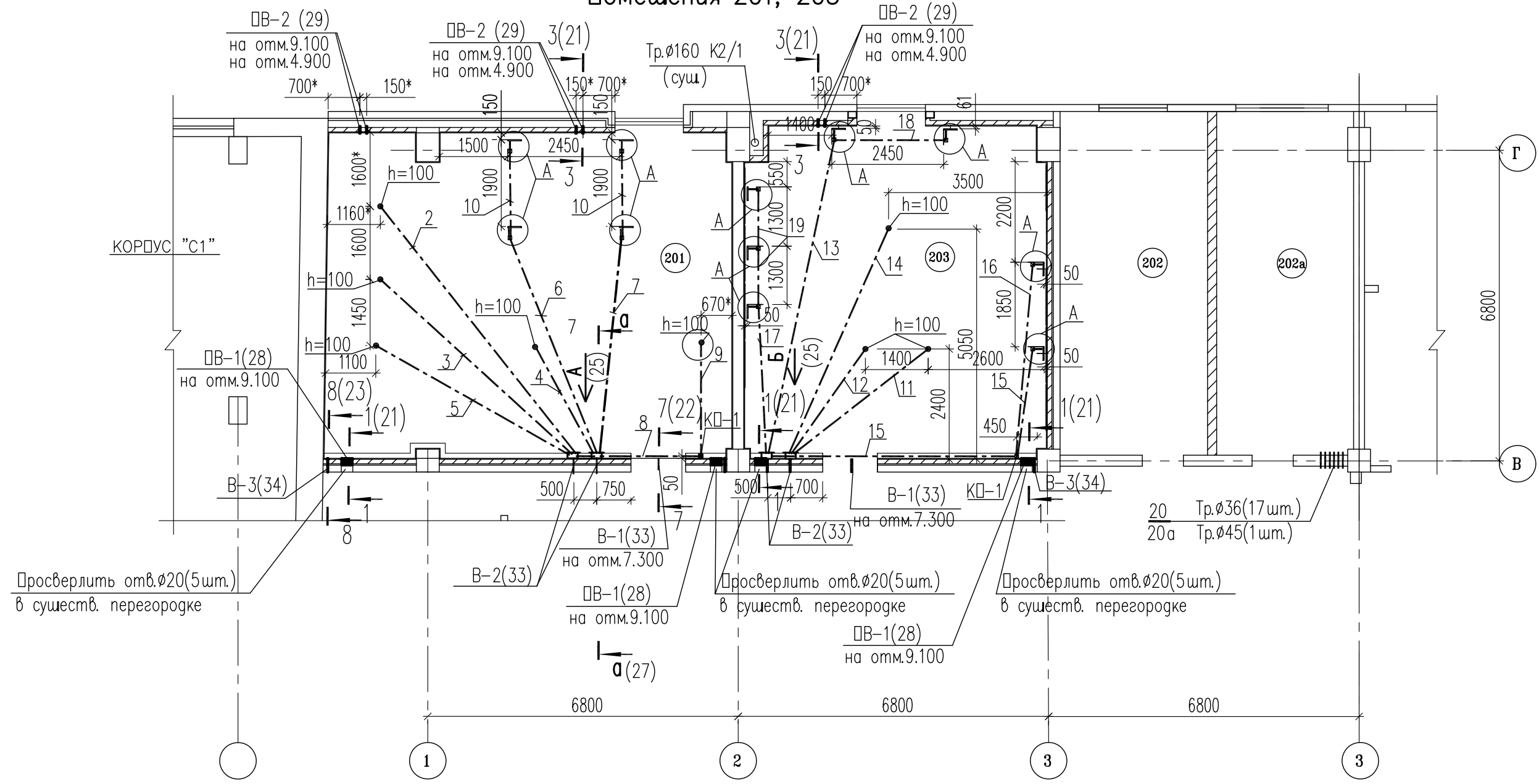

Просверлить отв.φ20(5шт.)  
в существ. перегородке

Просверлить отв.φ20(5шт.)  
в существ. перегородке

Просверлить отв.φ20(5шт.)  
в существ. перегородке

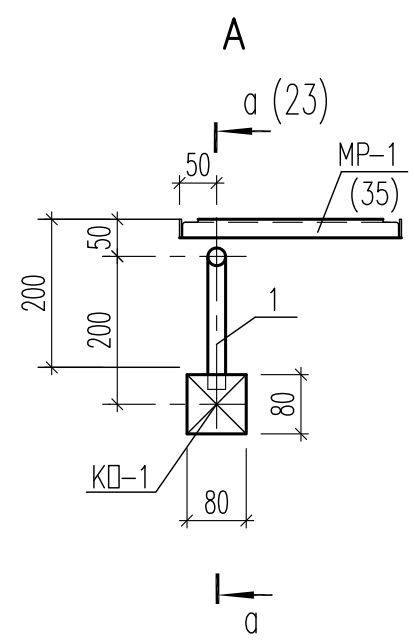

Условные обозначения:

- h=100 — — — — — Труба в полу;
- — — — — Подъем труб;
- ⊠ — Коробка в полу (КП-1);

Примечания

- 1 Данный лист смотреть совместно с листами 18,21,23,27,28,33,34,35.
- 2 Металлические трубы и протяжные коробки КП-1 марки ЭМ проложить в полу предварительно пробив в существующей цементно-песчаной стяжке штрабы (50x50h - L=250п.м.) и гнезда (100x100x50h - 23шт.).
- 3 По периметру крышек протяжных коробок КП-1 проложить токопроводящую прокладку 71TS VK -15-2.5 (ОАО"Техно")
- 4 Предельные волноводы ПВ-1 - ПВ-3, вводы В-1,В-2,В-3 марки ЭМ заложить в проектируемые перегородки в процессе кладки блоков. Для пропуска пластмассовых труб, кабелей в существующих стенах просверлить отверстия.

10-1/2009 - АС1

Изм.	Кол.уч.	Лист N док.	Подпись	Дата	Корпус С	Стадия	Лист	Листов
							Р	17
Нач.отд.				III.09	Закладные деталц.трубы в стенах и полу пом.201, 203			
Нач.гр.				III.09				
Разраб.				III.09				
Н. Контр.				III.09				

Инв. N подл.	
Подп. и дата	
Взам. инв. N	

Спецификация металла

Поз.	Обозначение	Наименование	Кол.	Масса ед., кг	Примечания
		<u>Трубы в полу</u>			
		<u>Пом. 201</u>			
1	Б. ч.	Труба 24x2,0 ГОСТ 10704-91 С 245 ГОСТ 27772-88 L=510*	4	0.56	
2	Б. ч.	Труба 28x2,0 ГОСТ 10704-91 С 245 ГОСТ 27772-88 L=7400*	1	9.47	
3	Б. ч.	Труба 28x2,0 ГОСТ 10704-91 С 245 ГОСТ 27772-88 L=6200*	1	7.94	
4	Б. ч.	Труба 28x2,0 ГОСТ 10704-91 С 245 ГОСТ 27772-88 L=3150*	1	4.03	
5	Б. ч.	Труба 24x2,0 ГОСТ 10704-91 С 245 ГОСТ 27772-88 L=5400*	1	5.89	
6	Б. ч.	Труба 24x2,0 ГОСТ 10704-91 С 245 ГОСТ 27772-88 L=5100*	1	5.56	
7	Б. ч.	Труба 24x2,0 ГОСТ 10704-91 С 245 ГОСТ 27772-88 L=4800*	1	5.23	
8	Б. ч.	Труба 24x2,0 ГОСТ 10704-91 С 245 ГОСТ 27772-88 L=2800*	1	3.05	
9	Б. ч.	Труба 24x2,0 ГОСТ 10704-91 С 245 ГОСТ 27772-88 L=2650*	1	2.89	
10	Б. ч.	Труба 24x2,0 ГОСТ 10704-91 С 245 ГОСТ 27772-88 L=1900*	2	2.07	
		<u>Пом. 203</u>			
1	Б. ч.	Труба 24x2,0 ГОСТ 10704-91 С 245 ГОСТ 27772-88 L=510*	7	0.56	
11	Б. ч.	Труба 28x2,0 ГОСТ 10704-91 С 245 ГОСТ 27772-88 L=4200*	1	5.38	
12	Б. ч.	Труба 28x2,0 ГОСТ 10704-91 С 245 ГОСТ 27772-88 L=3200*	1	4.10	
13	Б. ч.	Труба 24x2,0 ГОСТ 10704-91 С 245 ГОСТ 27772-88 L=7100*	1	7.74	
14	Б. ч.	Труба 24x2,0 ГОСТ 10704-91 С 245 ГОСТ 27772-88 L=5700*	1	6.21	
15	Б. ч.	Труба 24x2,0 ГОСТ 10704-91 С 245 ГОСТ 27772-88 L=5400*	2	5.89	
16	Б. ч.	Труба 24x2,0 ГОСТ 10704-91 С 245 ГОСТ 27772-88 L=4200*	1	4.58	
17	Б. ч.	Труба 24x2,0 ГОСТ 10704-91 С 245 ГОСТ 27772-88 L=3200*	1	3.49	
18	Б. ч.	Труба 24x2,0 ГОСТ 10704-91 С 245 ГОСТ 27772-88 L=2450*	1	2.67	
19	Б. ч.	Труба 24x2,0 ГОСТ 10704-91 С 245 ГОСТ 27772-88 L=1300*	2	1.42	
20	Б. ч.	Труба 36x2,0 ГОСТ 10704-91 С 245 ГОСТ 27772-88 L=300	17		
20а	Б. ч.	Труба 45x2,0 ГОСТ 10704-91 С 245 ГОСТ 27772-88 L=300	1		

Спецификация металла

Поз.	Обозначение	Наименование	Кол.	Масса ед., кг	Примечания
		<u>Детали</u>			
44	лист 23	Лист 5x100x100-Б-ПН-0 ГОСТ 19903-74 С 235 ГОСТ 27772-88	19	0.39	19
45	лист 23	Лист 5x80x300-Б-ПН-0 ГОСТ 19903-74 С 235 ГОСТ 27772-88	4	0.95	4
		<u>Вводы</u>			
	лист 33	В-1	2	0.6	
	лист 33	В-2	4	0.92	
	лист 34	В-3	2	0.73	
		<u>Предельные волноводы</u>			
	лист 28	ПВ-1	4	2.69	
	лист 29	ПВ-2	12	0.6	
		<u>Металлические рамы (для розеток)</u>			
	лист 35	МР-1	11	1.233	
		<u>Токопроводящая прокладка</u>			
		5	4.5		п.м.
		КП-1	13		

Примечание – данный лист смотреть совместно с листом 17.

Инв. N подл. Подп. и дата Взам. инв. N

					10-1/2009 – АС1		
Изм.	Кол.уч.	Лист N док.	Подпись	Дата			
					Корпус С		
					Стадия	Лист	Листов
					Р	18	—
Нач.отд.				III.09	Спецификация к листу 17		
Нач.гр.				III.09			
Разраб.				III.09			
Н. Контр.				III.09			

# Помещения 209 – 213

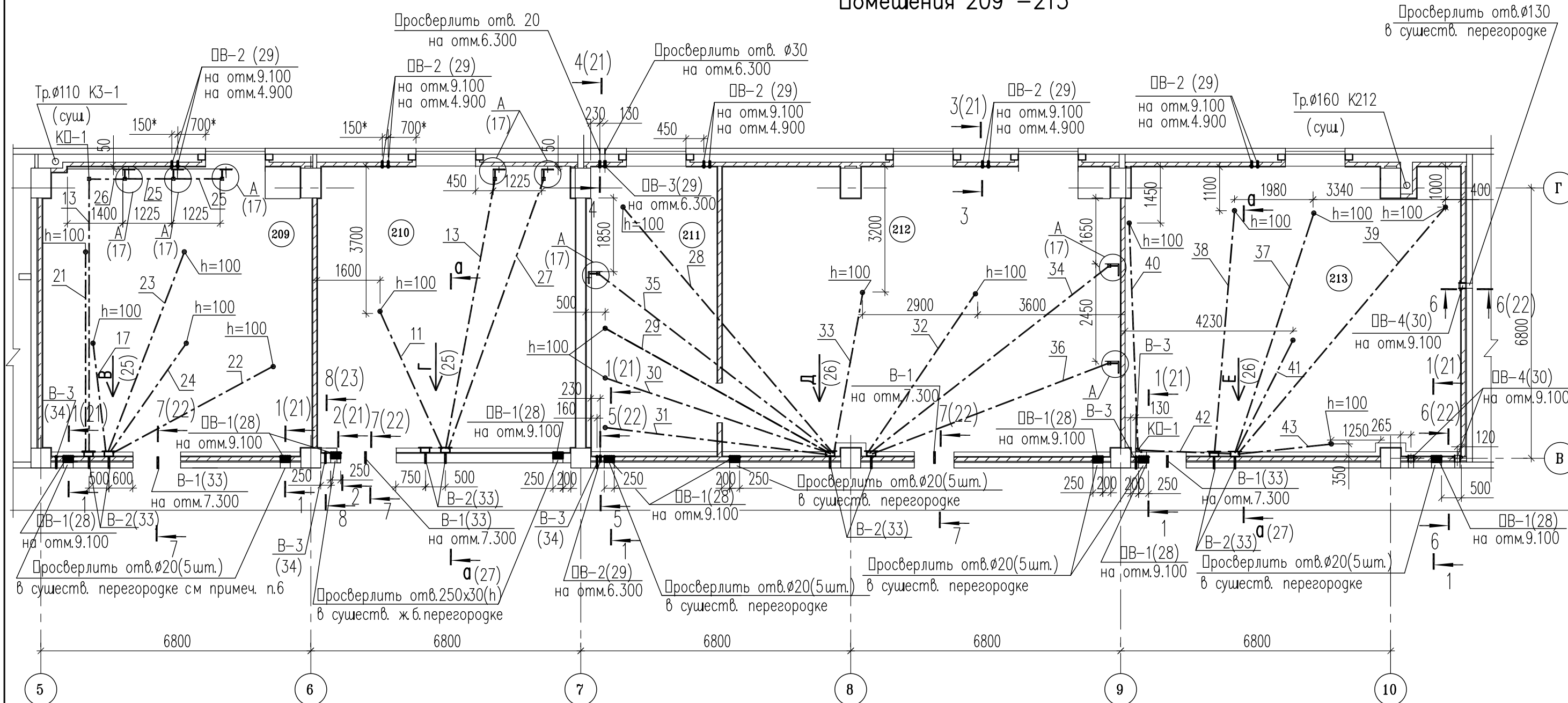

Условные обозначения:

- $h=100$  — — — — — Труба в полу;
- $h=100$  — — — — — Подъем труб;
- ☒ — Коробка в полу (КП-1);

Примечания  
 1 Данный лист смотреть совместно с листами 17,20,21,23,27,28,33,34,35.  
 2 Предельные волноводы ПВ-1 – ПВ-3, вводы В-1, В-2, В-3 марки ЭМ заложить в проектируемые перегородки в процессе кладки блоков. Для пропуска пластмассовых труб, кабелей в существующих стенах просверлить отверстия.

Инв. N подл. Подп. и дата. Взам. инв. N

					10-1/2009 – АС1		
Изм.	Кол.уч.	Лист N док.	Подпись	Дата			
Корпус С					Стадия	Лист	Листов
Нач.отд.				III.09	Р	19	—
Нач.гр.				III.09	Закладные детали, трубы в стенах и полу пом.209 –213		
Разраб.				III.09			
Н. Контр.				III.09			

## Спецификация металла

Поз.	Обозначение	Наименование	Кол.	Масса ед., кг	Примечания
		Трубы в полу			
		Пом. 209			
1	Б. ч.	Труба 24x2,0 ГОСТ 10704-91 С 245 ГОСТ 27772-88 L=510*	3	0.56	
21	Б. ч.	Труба 28x2,0 ГОСТ 10704-91 С 245 ГОСТ 27772-88 L=5300*	1	6.78	
22	Б. ч.	Труба 28x2,0 ГОСТ 10704-91 С 245 ГОСТ 27772-88 L=4800*	1	6.14	
13	Б. ч.	Труба 24x2,0 ГОСТ 10704-91 С 245 ГОСТ 27772-88 L=7100*	1	7.74	
23	Б. ч.	Труба 24x2,0 ГОСТ 10704-91 С 245 ГОСТ 27772-88 L=5800*	1	6.32	
24	Б. ч.	Труба 24x2,0 ГОСТ 10704-91 С 245 ГОСТ 27772-88 L=3800*	1	4.14	
17	Б. ч.	Труба 24x2,0 ГОСТ 10704-91 С 245 ГОСТ 27772-88 L=3200*	1	3.49	
25	Б. ч.	Труба 24x2,0 ГОСТ 10704-91 С 245 ГОСТ 27772-88 L=1200*	2	1.31	
26	Б. ч.	Труба 24x2,0 ГОСТ 10704-91 С 245 ГОСТ 27772-88 L=850*	1	0.93	
		Пом. 210			
1	Б. ч.	Труба 24x2,0 ГОСТ 10704-91 С 245 ГОСТ 27772-88 L=510*	2	0.56	
11	Б. ч.	Труба 28x2,0 ГОСТ 10704-91 С 245 ГОСТ 27772-88 L=4200*	1	5.40	
27	Б. ч.	Труба 24x2,0 ГОСТ 10704-91 С 245 ГОСТ 27772-88 L=7400*	1	8.07	
13	Б. ч.	Труба 24x2,0 ГОСТ 10704-91 С 245 ГОСТ 27772-88 L=7100*	1	7.74	
		Пом. 211,212			
1	Б. ч.	Труба 24x2,0 ГОСТ 10704-91 С 245 ГОСТ 27772-88 L=510*	3	0.56	
28	Б. ч.	Труба 28x2,0 ГОСТ 10704-91 С 245 ГОСТ 27772-88 L=8500*	1	10.88	
29	Б. ч.	Труба 28x2,0 ГОСТ 10704-91 С 245 ГОСТ 27772-88 L=6900*	1	8.83	
30	Б. ч.	Труба 28x2,0 ГОСТ 10704-91 С 245 ГОСТ 27772-88 L=6300*	1	8.06	
31	Б. ч.	Труба 28x2,0 ГОСТ 10704-91 С 245 ГОСТ 27772-88 L=6000*	1	7.68	
32	Б. ч.	Труба 28x2,0 ГОСТ 10704-91 С 245 ГОСТ 27772-88 L=5200*	1	6.66	
33	Б. ч.	Труба 28x2,0 ГОСТ 10704-91 С 245 ГОСТ 27772-88 L=4500*	1	5.76	
34	Б. ч.	Труба 24x2,0 ГОСТ 10704-91 С 245 ГОСТ 27772-88 L=8100*	1	8.83	
35	Б. ч.	Труба 24x2,0 ГОСТ 10704-91 С 245 ГОСТ 27772-88 L=7800*	1	8.50	
36	Б. ч.	Труба 24x2,0 ГОСТ 10704-91 С 245 ГОСТ 27772-88 L=6800*	1	7.41	
		Пом. 213			
37	Б. ч.	Труба 28x2,0 ГОСТ 10704-91 С 245 ГОСТ 27772-88 L=6700*	1	8.58	
38	Б. ч.	Труба 28x2,0 ГОСТ 10704-91 С 245 ГОСТ 27772-88 L=6500*	1	8.32	

## Спецификация металла

Поз.	Обозначение	Наименование	Кол.	Масса ед., кг	Примечания
39	Б. ч.	Труба 24x2,0 ГОСТ 10704-91 С 245 ГОСТ 27772-88 L=8500*	1	9.26	
40	Б. ч.	Труба 24x2,0 ГОСТ 10704-91 С 245 ГОСТ 27772-88 L=6200*	1	6.76	
41	Б. ч.	Труба 24x2,0 ГОСТ 10704-91 С 245 ГОСТ 27772-88 L=3600*	1	3.92	
42	Б. ч.	Труба 24x2,0 ГОСТ 10704-91 С 245 ГОСТ 27772-88 L=2800*	1	3.05	
43	Б. ч.	Труба 24x2,0 ГОСТ 10704-91 С 245 ГОСТ 27772-88 L=2700*	1	2.94	
		Детали			
44	лист 23	Лист 5x100x100-Б-ПН-0 ГОСТ 19903-74 С 235 ГОСТ 27772-88	42	0.39	
45	лист 23	Лист 5x80x300-Б-ПН-0 ГОСТ 19903-74 С 235 ГОСТ 27772-88	9	0.95	
		Вводы			
	лист 33	В-1	4	0.6	
	лист 33	В-2	8	0.92	
	лист 34	В-3	4	0.73	
		Предельные волноводы			
	лист 28	ПВ-1	9	2.69	
	лист 29	ПВ-2	20	0.6	
	лист 29	ПВ-3	1	1,3	
	лист 30	ПВ-4	3	4.5	
		Металлические рамы (для розеток)			
	лист 35	МР-1	8	1.233	
		Токопроводящая прокладка			
			3.0		п.м.
		КП-1	10		

Примечание - данный лист смотреть совместно с листом 19.

Изм.	Кол.уч.	Лист N док.	Подпись	Дата	10-1/2009 - АС1			
					Корпус С	Стация	Лист	Листов
						Р	20	—
Нач.отд.				III.09	Спецификация к листу 19			
Нач.гр.				III.09				
Разраб.				III.09				
Н. Контр.				III.09				

1-1 (17,19)

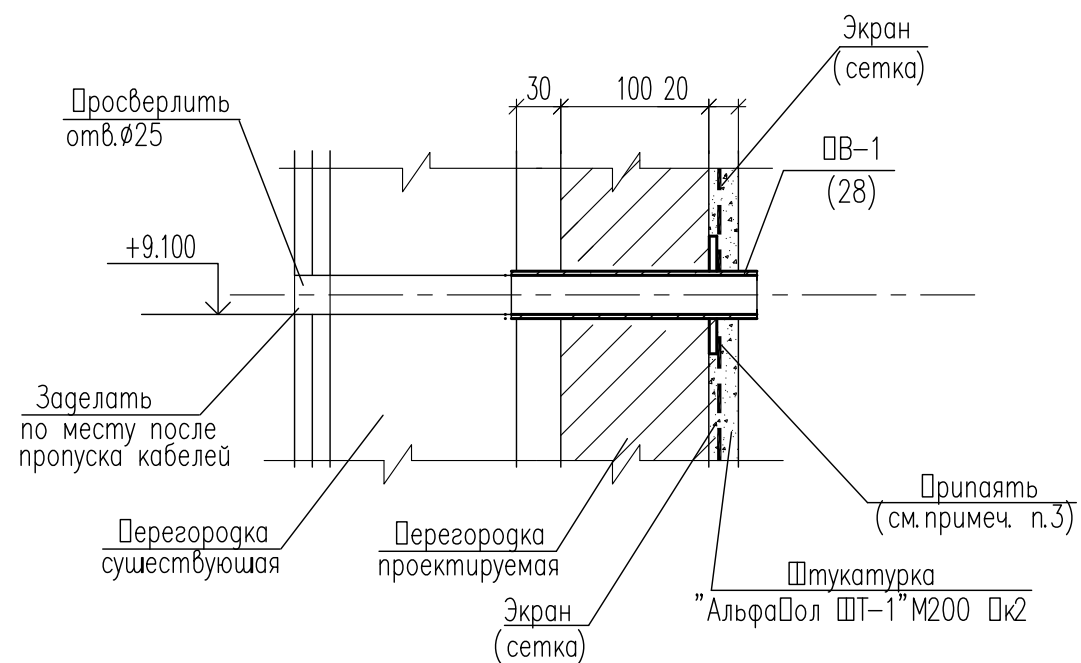

2-2 (19)

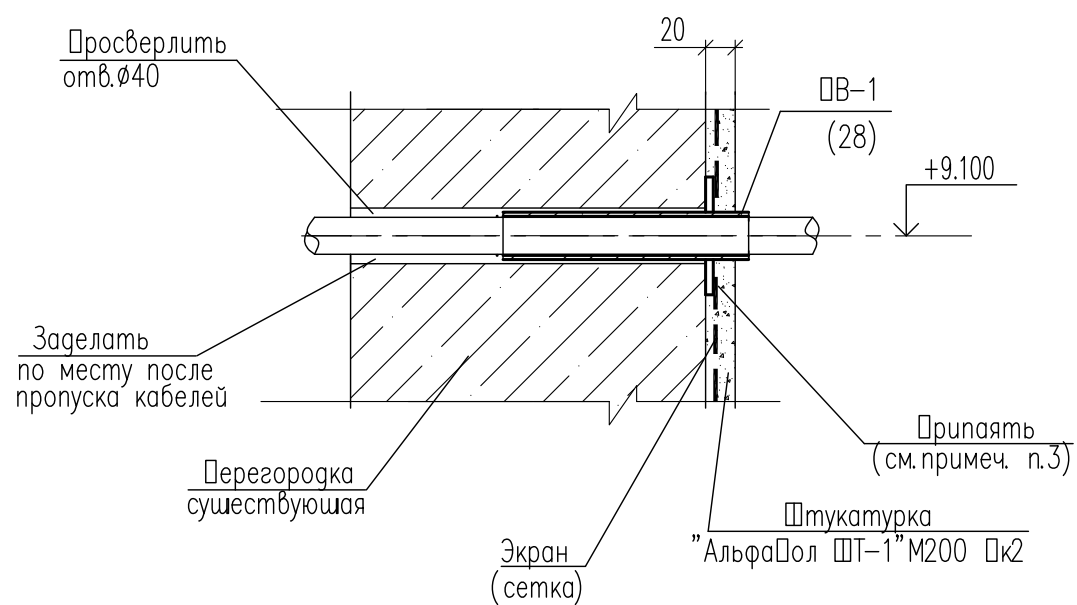

3-3 (17,19)

Узел прохода труб (отопления) через проектируемую перегородку

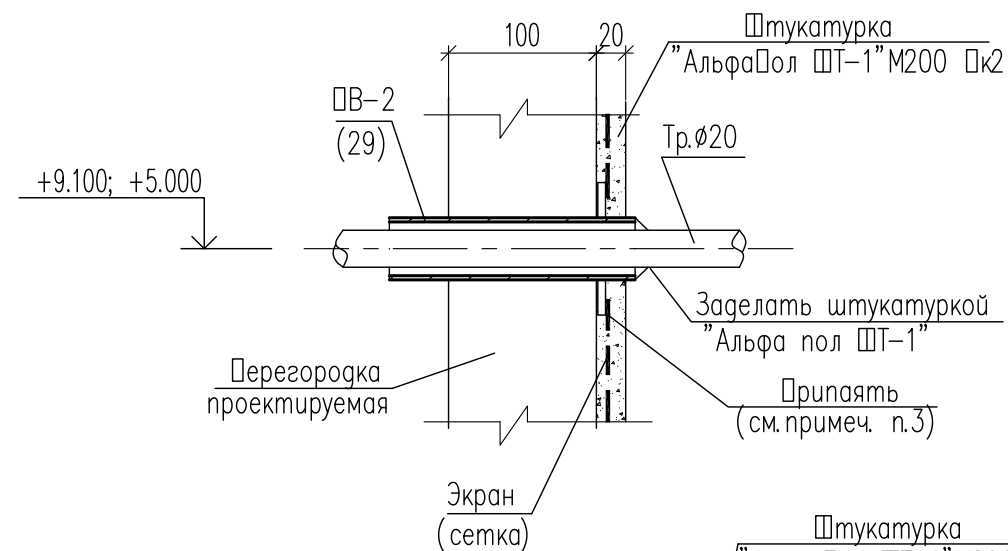

4-4 (19)

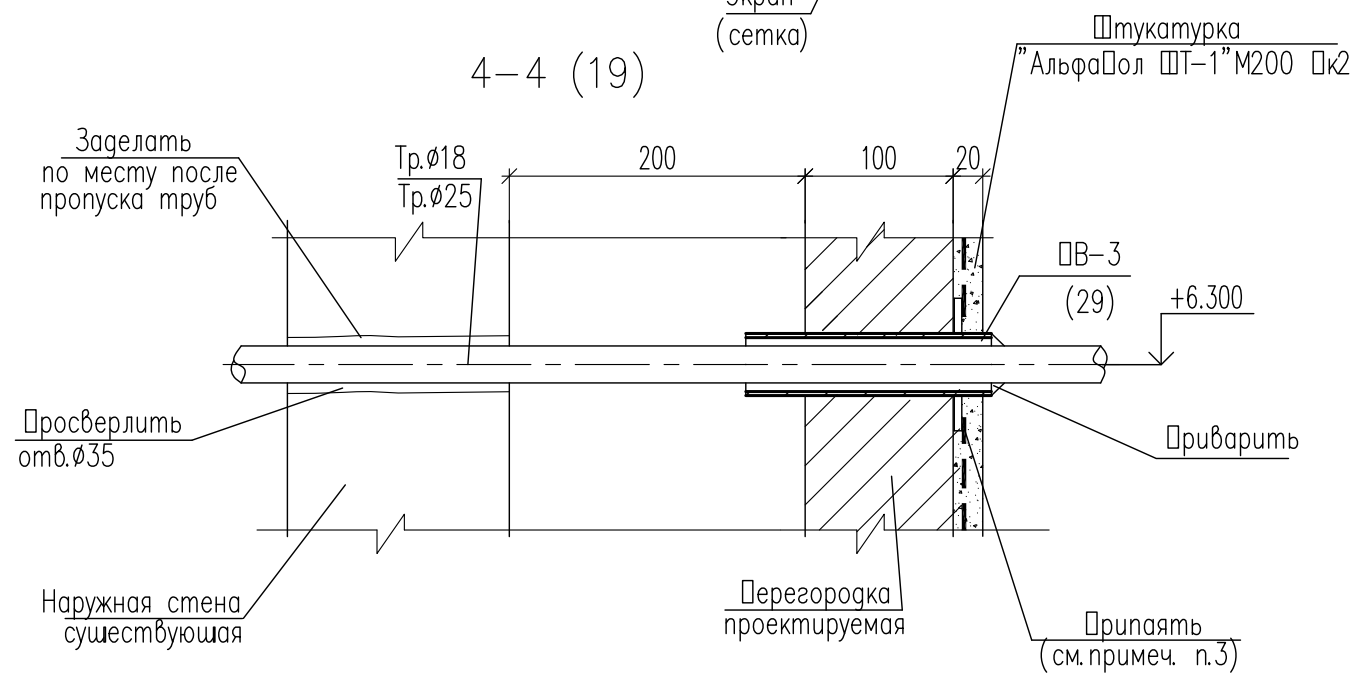

Примечания

- 1 Данный лист смотреть совместно с листами 17,19,28,29.
- 2 После прокладки металлических труб через предельные волноводы, они привариваются к ним с наиболее удобной стороны.
- 3 Пластины предельных волноводов припаивают к экрану (сетке), в котором сделан соответствующий вырез.

Инв. N подл.	Подп. и дата	Взам. инв. N

					10-1/2009 - АС1			
Изм.	Кол.уч.	Лист N док.	Подпись	Дата				
					Корпус С	Стадия	Лист	Листов
						Р	21	—
Нач. отд.				III.09				
Нач. гр.				III.09				
Разраб.				III.09				
Н. Контр.				III.09				
Сечения 1-1 - 4-4 к листам 17,19								



5-5 (19)

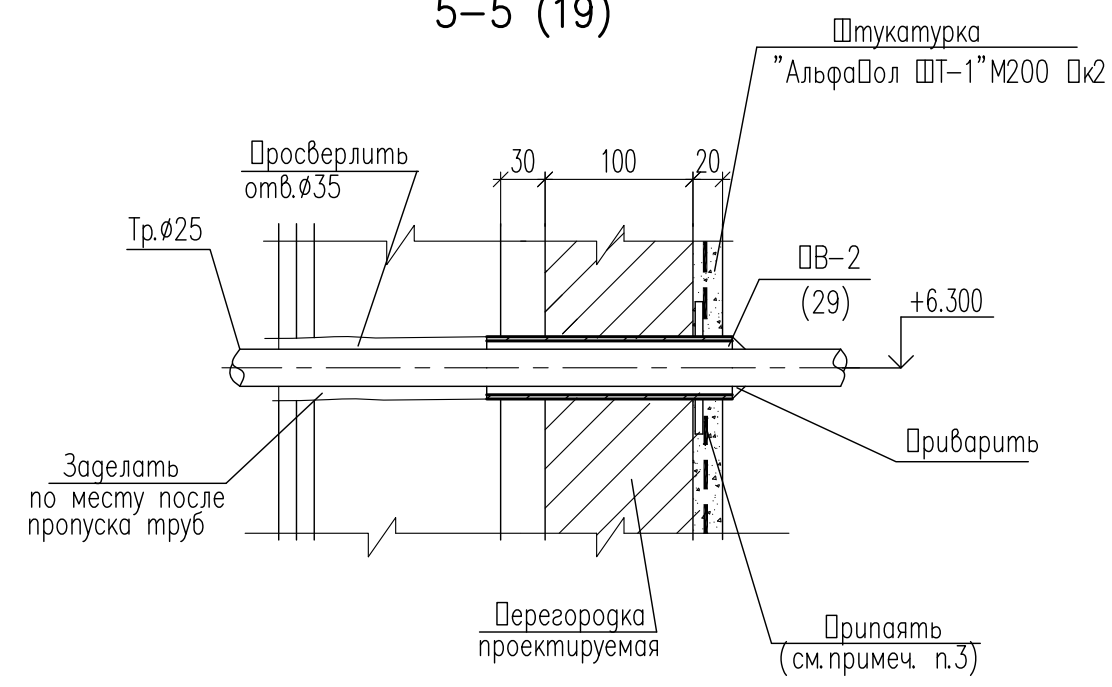

6-6 (19)

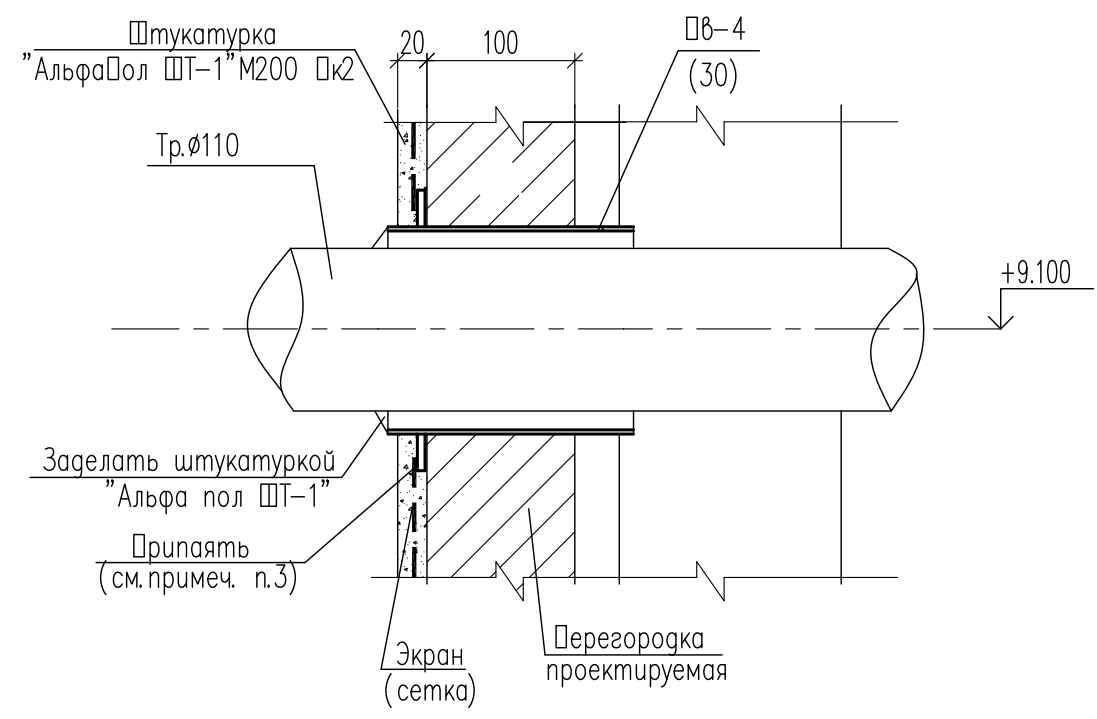

7-7 (17,19)

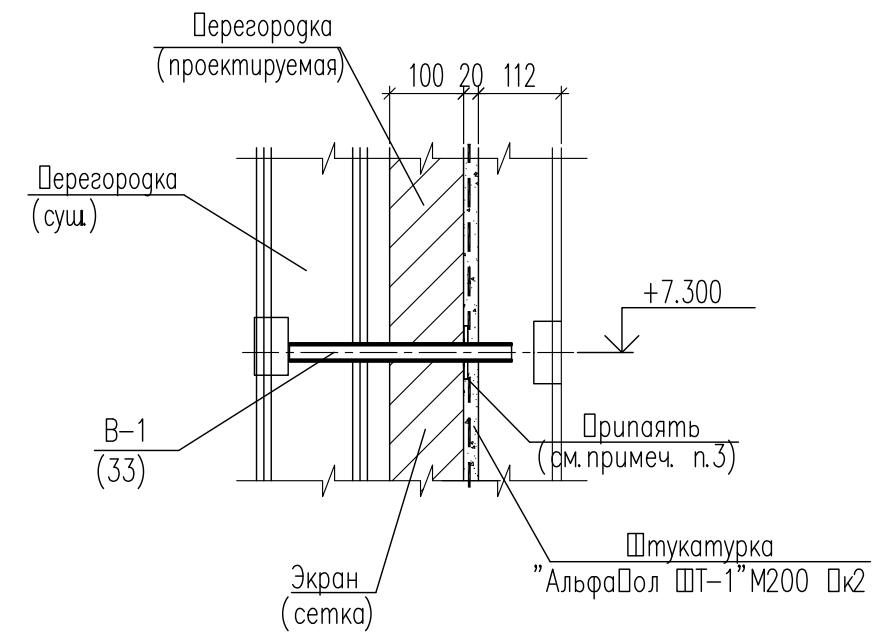

- Примечания
- 1 Данный лист смотреть совместно с листами 17,19,28,29,33.
  - 2 После прокладки металлических труб через предельные волноводы, они привариваются к ним с наиболее удобной стороны.
  - 3 Пластины предельных волноводов и ввода В-1 припаяют к экрану, в котором сделан соответствующий вырез.

Инв. N подл.	Подп. и дата	Взам. инв. N

					10-1/2009 - АС1		
Изм.	Кол.уч.	Лист N док.	Подпись	Дата			
					Корпус С		
					Стадия	Лист	Листов
					Р	22	—
Нач.отд.				III.09	Сечения 5-5 - 7-7 к листам 17,19		
Нач.гр.				III.09			
Разраб.				III.09			
Н. Контр.				III.09			

8-8 (17,19)

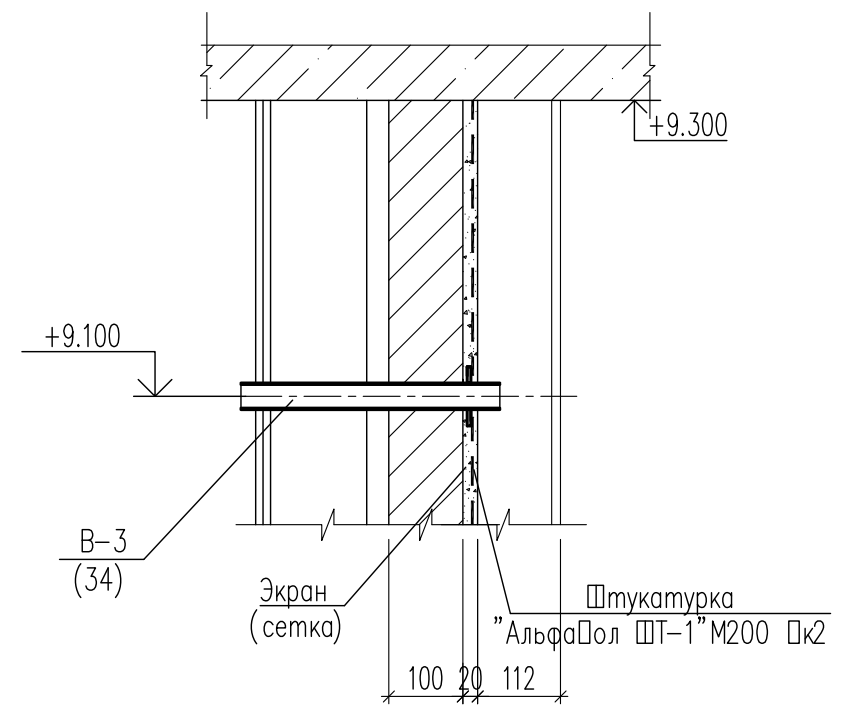

а-а (17)

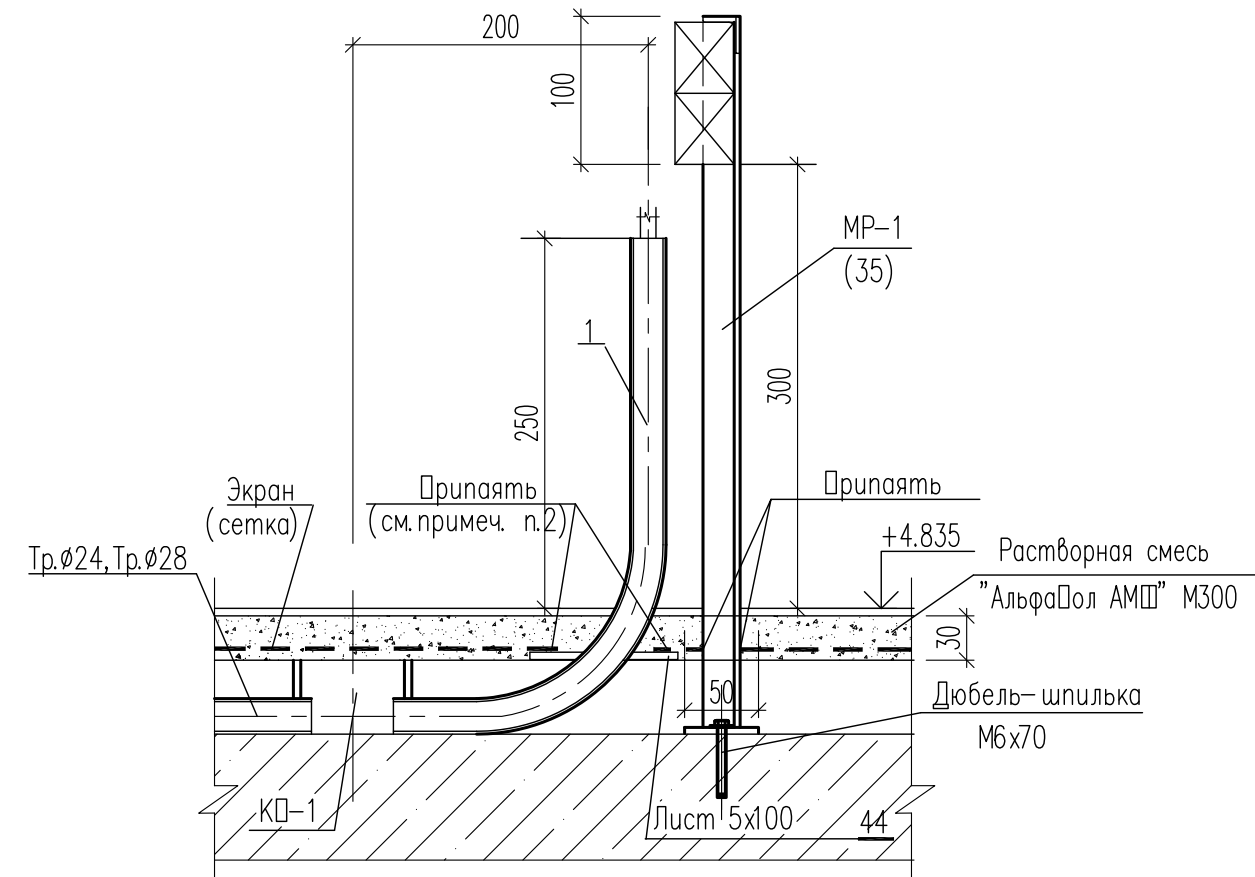

Поз. 45

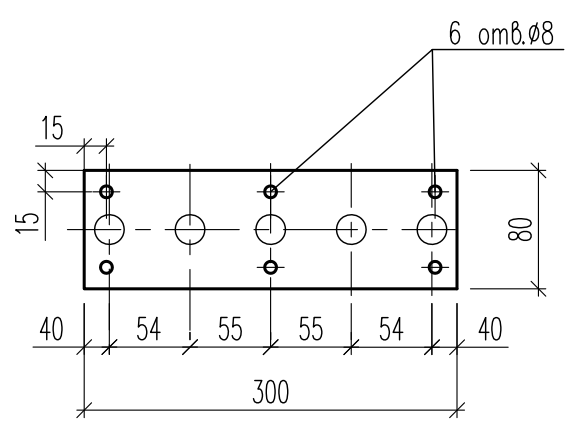

Поз. 44

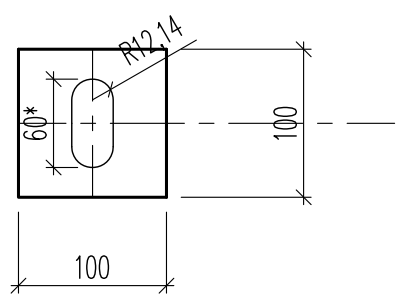

- Примечания  
 1 Данный лист смотреть совместно с листами 17,19,34,20.  
 2 Пластины 5x100(поз.44) приварить к трубе (поз.1), а затем припаять к экрану, в котором сделан соответствующий вырез.  
 3 Закладную МР-1 для для крепления розеток крепить к полу дюбель-шпильками и припаять к экрану.

Инв. N подл.	Подп. и дата	Взам. инв. N
--------------	--------------	--------------

					10-1/2009 - АС1			
Изм.	Кол.уч.	Лист N док.	Подпись	Дата				
					Корпус С	Стадия	Лист	Листов
						Р	23	—
Нач.отг.				III.09				
Нач.гр.				III.09				
Разраб.				III.09				
Н. Контр.				III.09				
					Сечения 8-8, а-а, поз.44 поз.45			

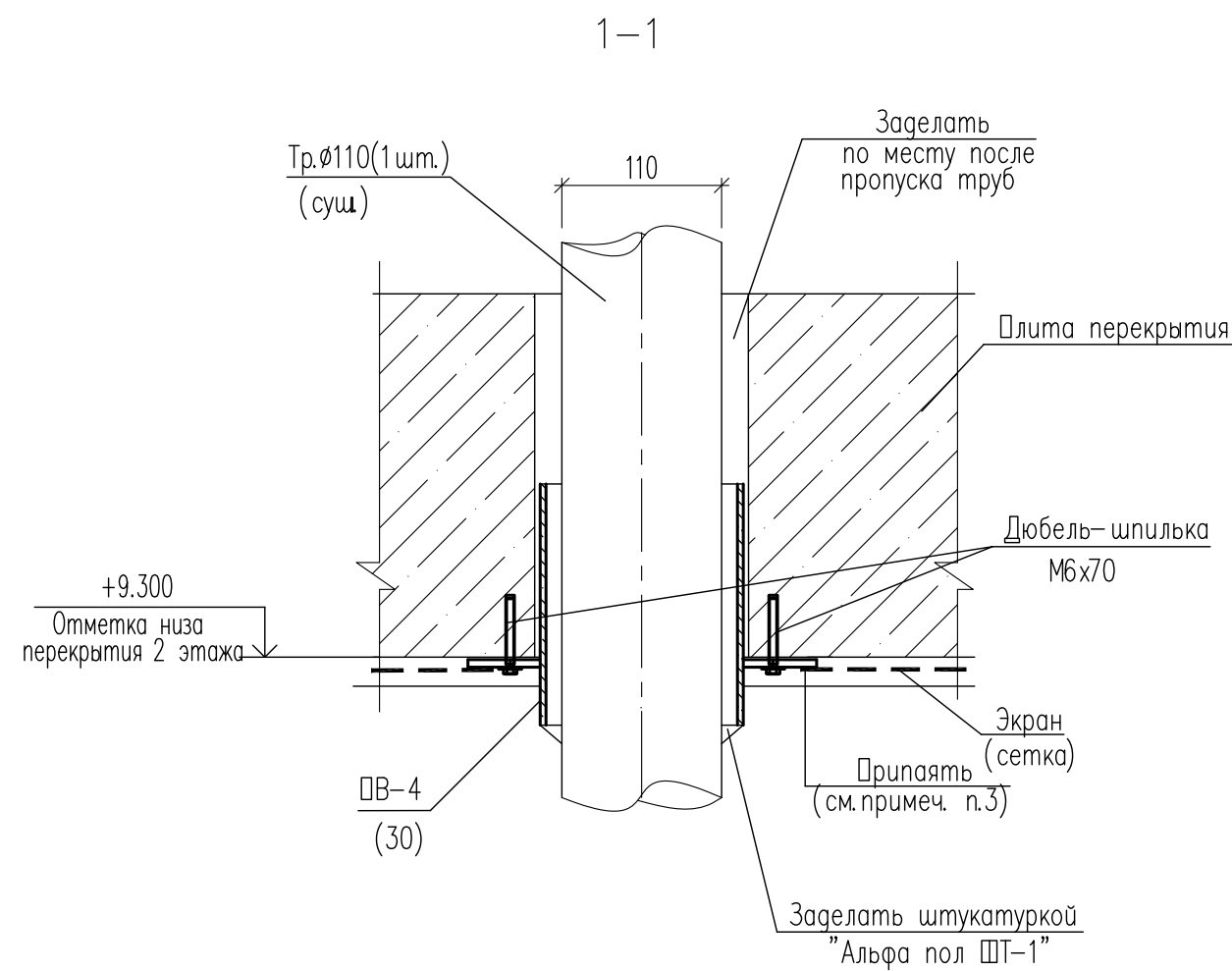
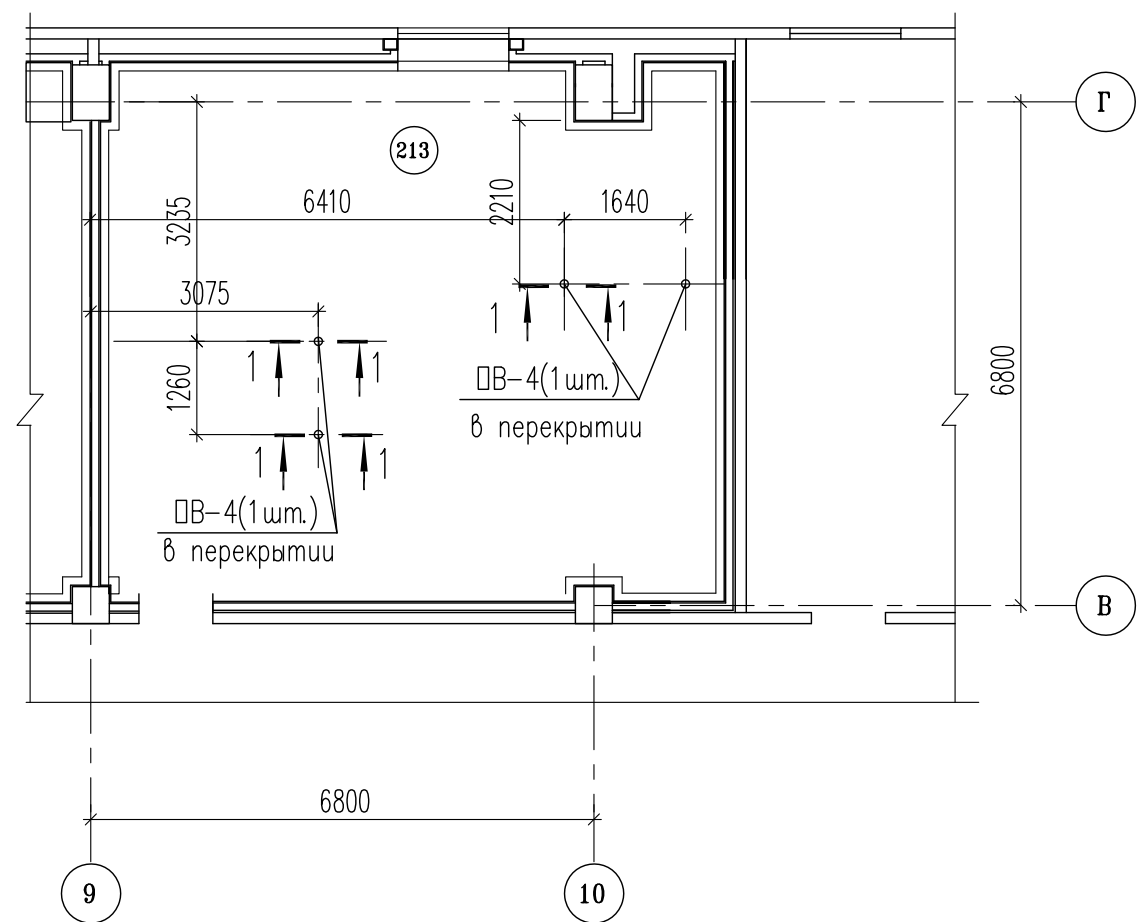

Инв. N подл.	Подп. и дата	Взам. инв. N			
Поз.	Обозначение	Наименование	Кол.	Масса ед. кз.	Примеч.
		Сборочные элементы			
	лист 30	Предельный волновод ПВ-4	4	4.5	
		Стандартные изделия			
		Дюбель-шпилька М6х70 ГОСТ 28457-90	16		

Примечание - данный лист смотреть совместно с листом 30.

					10-1/2009 - АС1			
Изм.	Кол.уч.	Лист N док.	Подпись	Дата				
					Корпус С	Стадия	Лист	Листов
						Р	24	—
Нач.отд.				III.09	Устройство предельных волноводов ПВ-4 в перекрытии пом.213			
Нач.гр.				III.09				
Разраб.				III.09				
Н. Контр.				III.09				

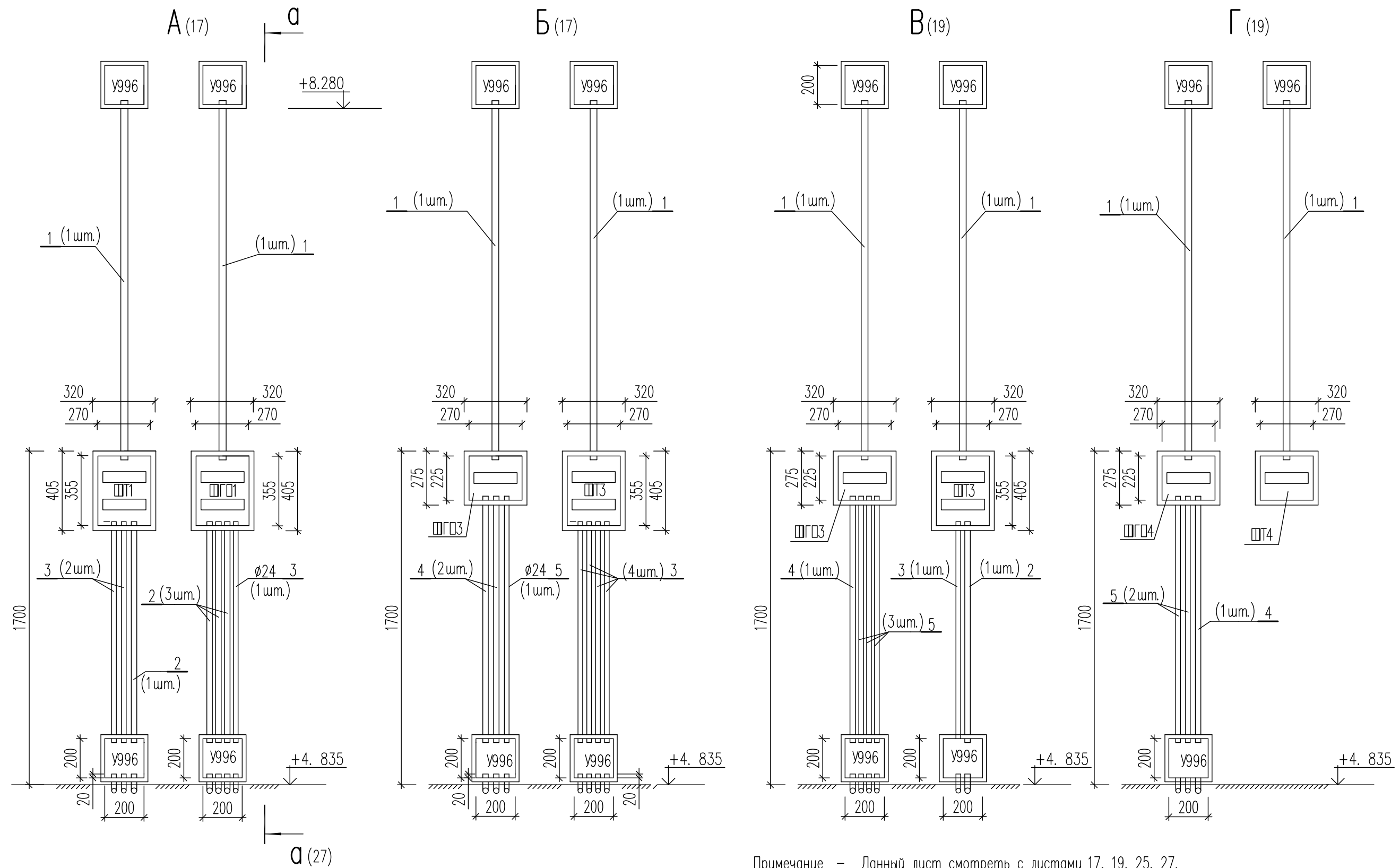

Примечание - Данный лист смотреть с листами 17, 19, 25, 27.

Согласовано:

Инв. N подл.	Подп. и дата	Взам. инв. N

						10-1/2009-АС1			
Изм.	Кол. уч	Ндок	Лист	Подп.	Дата				
						Корпус С	Стадия	Лист	Листов
							Р	25	-
Нач. отд.					III.09	Устройство закладных деталей. Виды А - Г			
Нач. гр.					III.09				
Разраб.					III.09				
Н. контр.					III.09				

Спецификация металла

Поз.	Обозначение	Наименование	Кол.	Масса ед., кг.	Примечание
				103.0	
1	Б. ч.	Труба 36x2.0 ГОСТ 10704-91 Всm3cn ГОСТ 10705-80	L=1850* 16	3.1	
2	Б. ч.	Труба 28x2 ГОСТ 10704-91 Всm3cn ГОСТ 10705-80	L=1140* 8	1.46	
3	Б. ч.	Труба 24x2.0 ГОСТ 10704-91 Всm3cn ГОСТ 10705-80	L=1140* 13	1.24	
4	Б. ч.	Труба 28x2.0 ГОСТ 10704-91 Всm3cn ГОСТ 10705-80	L=1270* 4	1.63	
5	Б. ч.	Труба 24x2.0 ГОСТ 10704-91 Всm3cn ГОСТ 10705-80	L=1270* 6	1.38	
6	Б. ч.	Труба 28x2.0 ГОСТ 10704-91 Всm3cn ГОСТ 10705-80	L=1370* 1	1.75	
7	Б. ч.	Труба 28x2.0 ГОСТ 10704-91 Всm3cn ГОСТ 10705-80	L=1200* 5	1.54	
8	Б. ч.	Труба 24x2.0 ГОСТ 10704-91 Всm3cn ГОСТ 10705-80	L=1200* 1	1.31	
Токоотводящая прокладка			- 39 п. м		
Протяжные коробки У996			- 23 шт.		
Протяжная коробка У995			- 1 шт.		

- Примечания
- \* - размеры для справок
  - Данный лист смотреть с листами 19, 25, 27.
  - В протяжные коробки У996 и электрические штыри трубы заводят на 50 мм с каждой стороны, см. виды.
  - В местах открывания панели шитков и крышек коробок У996 и У995 по периметру каждого изделия проложить токоотводящую прокладку
  - Соединение металлических элементов производить электродуговой сваркой по ГОСТ 5264-80. Сварку производить электродами типа Э-42А по ГОСТ 9467-75\*.
  - Острые кромки изделий и деталей притупить.
  - Металлоконструкции должны быть окрашены пентафталеовой эмалью ПФ-115 ГОСТ 6465-76 в два слоя по грунту ГФ-021 ГОСТ 25129-82.

						10-1/2009-АС1		
Изм.	Кол. уч.	Нгол	Лист	Подп.	Дата			
						Корпус С		
						Р	26	-
Нач. отд.					III.09	Устройство закладных деталей. Виды Д - В		
Нач. гр.					III.09			
Разраб.					III.09			
Н. контр.					III.09			

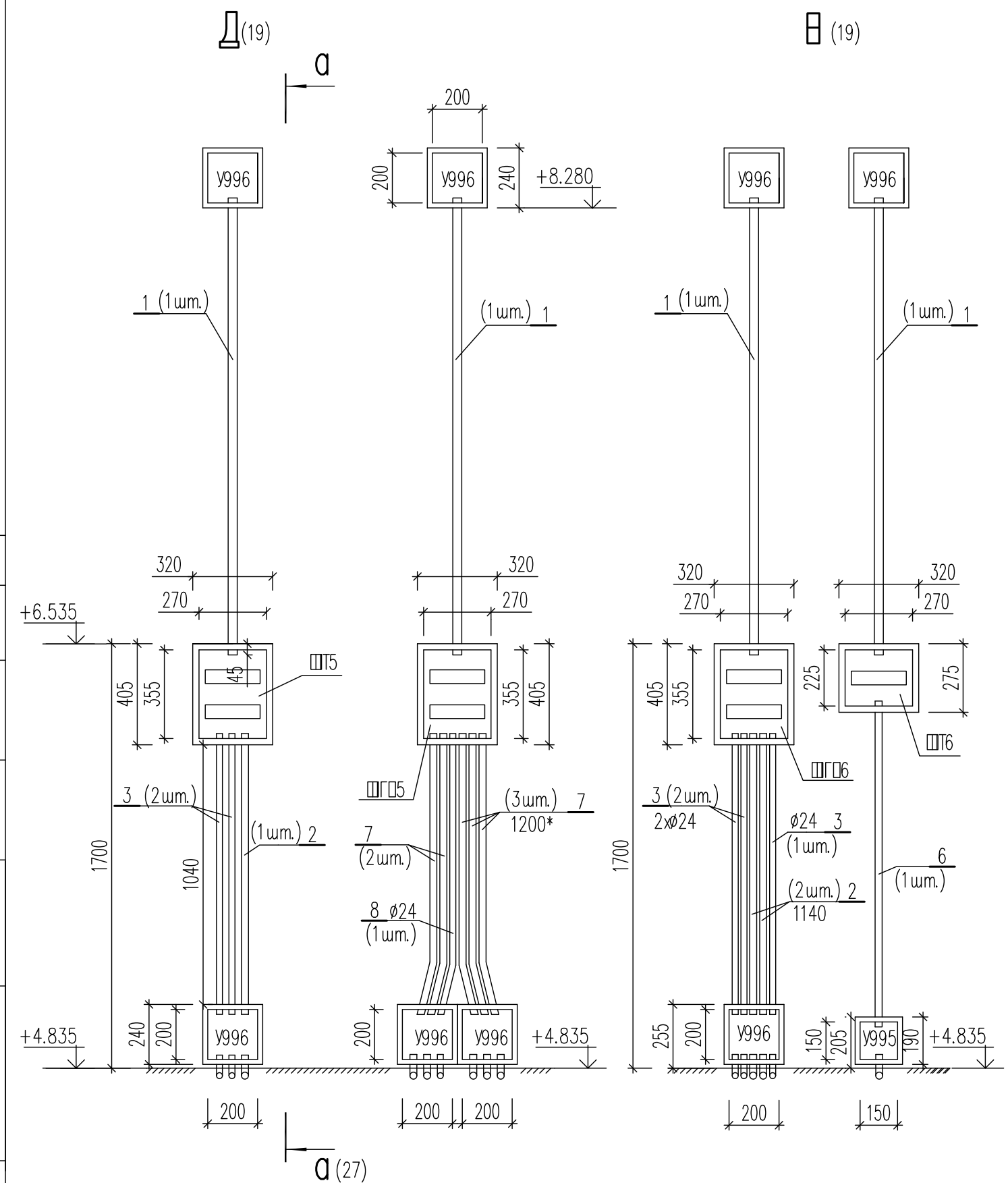

Согласовано:

Взам. инв. N

Подп. и дата

Инв. N подл.

а-а (17,18,25,26)

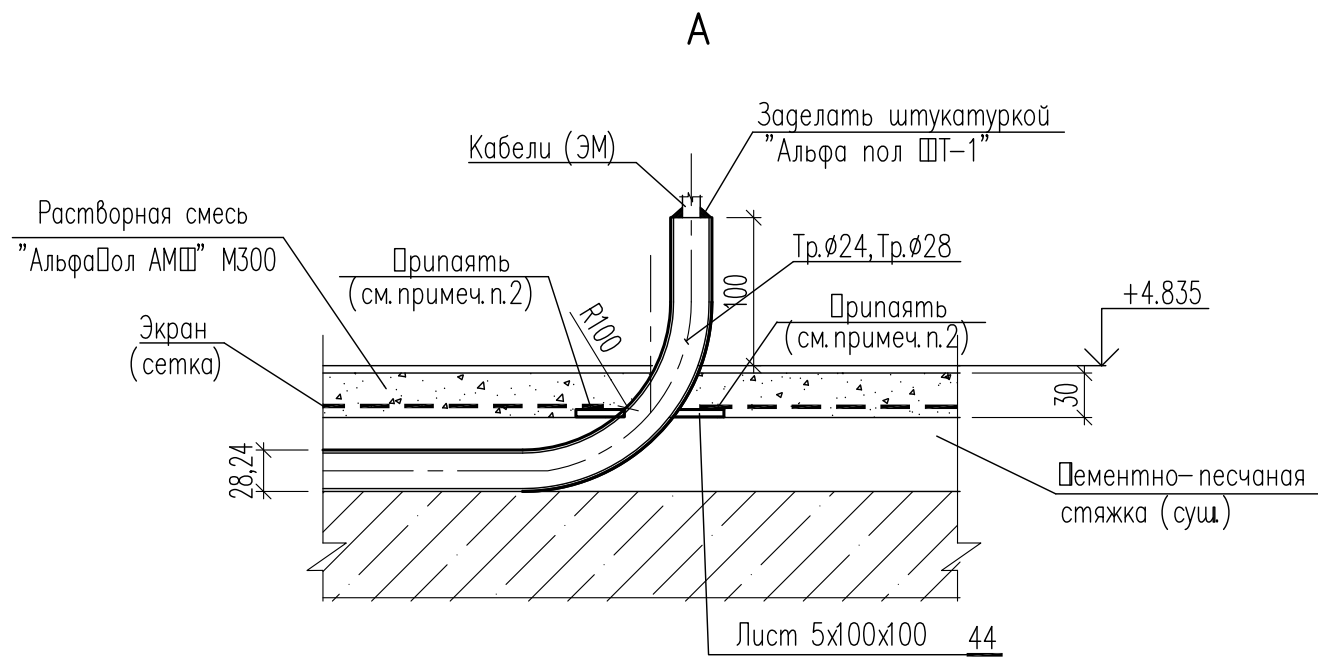
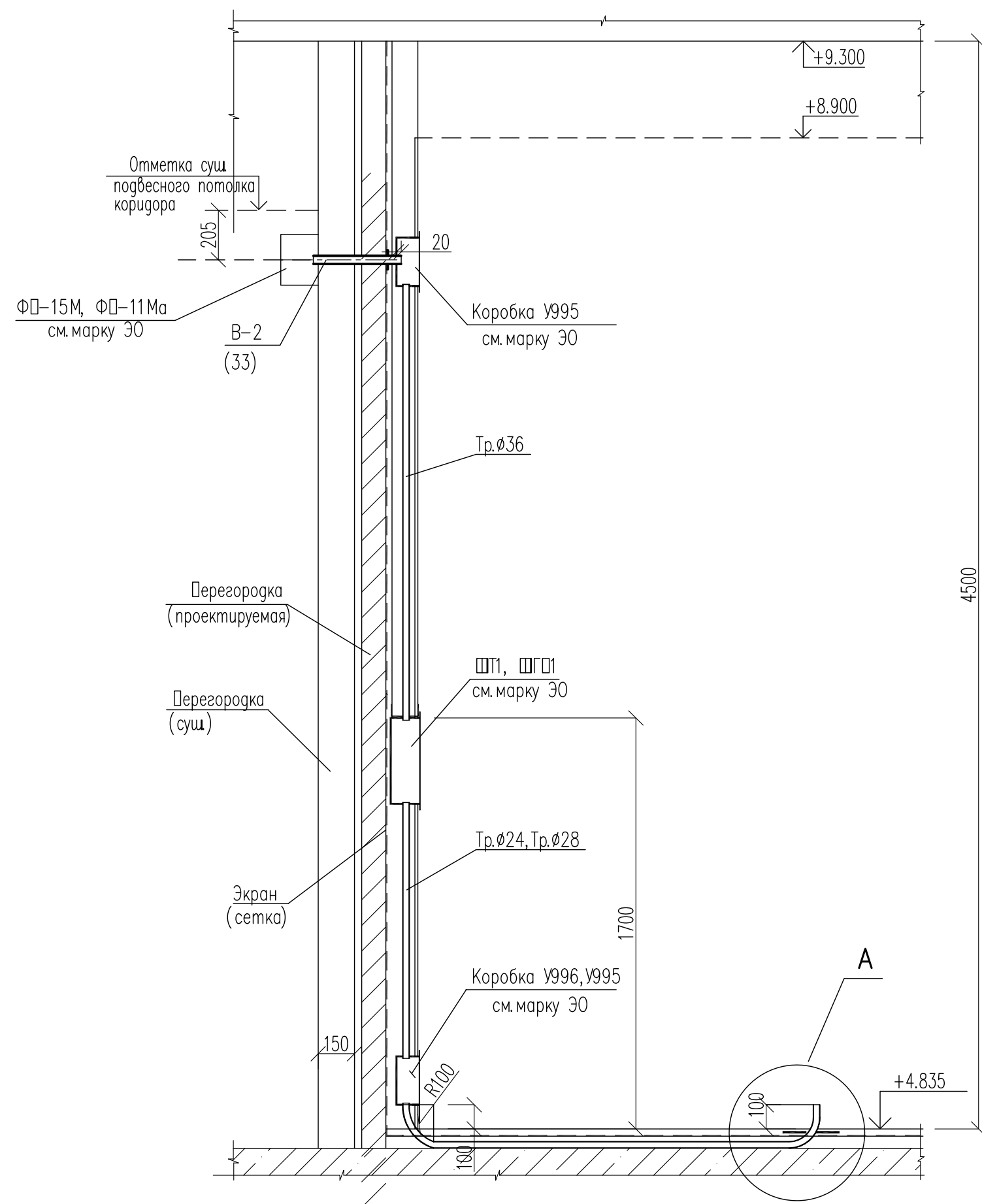

Примечания  
 1 Данный лист смотреть совместно с листами 17,19,25,26,33.  
 2 Пластины (лист 5x100) приварить к трубам (Ø24,Ø28), а затем припаять к экрану, в котором сделан соответствующий вырез.

Инв. N подл.	Подп. и дата	Взам. инв. N

					10-1/2009 - АС1			
Изм.	Кол.уч.	Лист N док.	Подпись	Дата				
					Корпус С	Стадия	Лист	Листов
						Р	27	—
Нач.отд.				III.09				
Нач.гр.				III.09				
Разраб.				III.09				
Н. Контр.				III.09				
					Сечения а-а к листам 25,26			

ПВ-1  
Общий вид

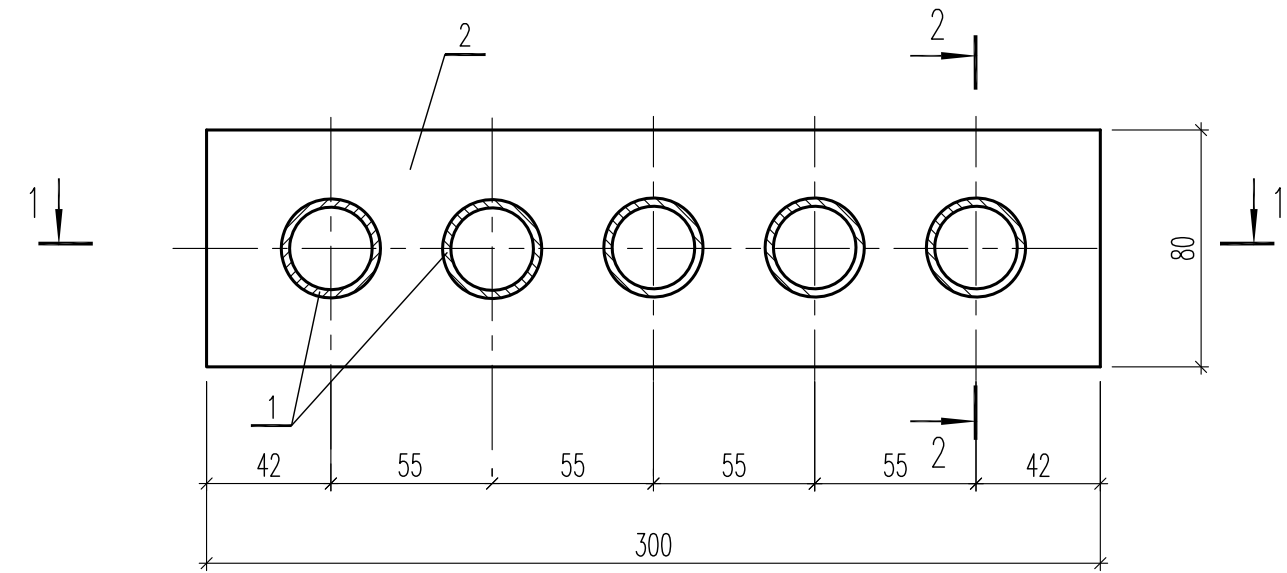

Разрез 1-1

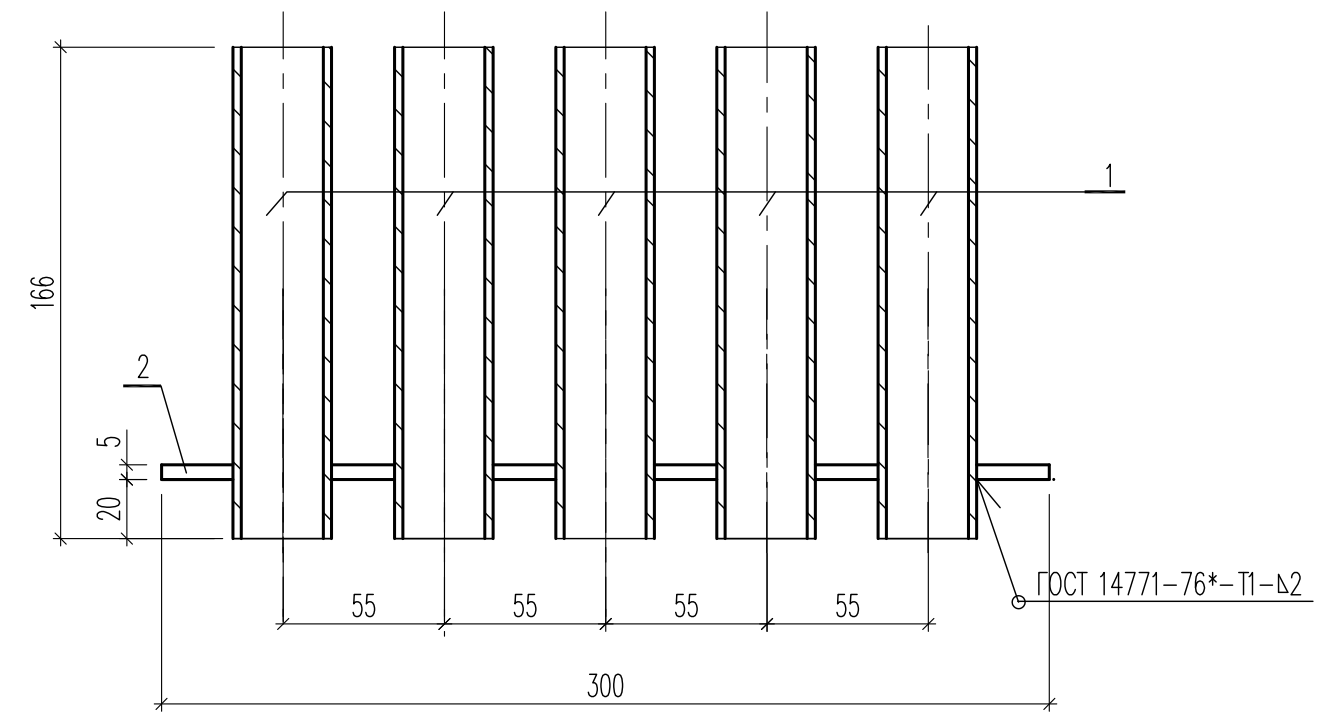

Разрез 2-2

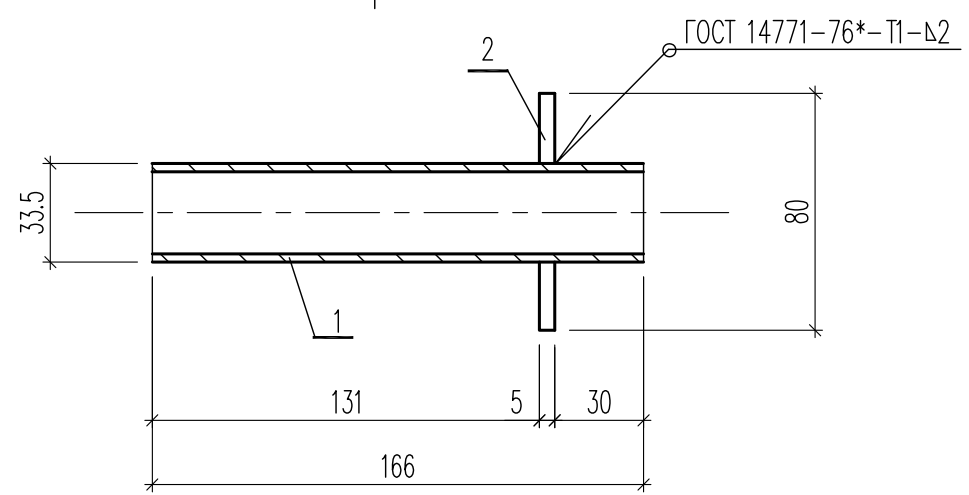

Поз.	Обозначение	Наименование	Кол.	Масса ед. кг.	Примеч.
		Закладная деталь ПВ-1	13	2.69	
		Детали			
1		Труба 25x2.8 ГОСТ 3262-75 L=166*	5	0.35	
2		Лист 5x80x300-Б-ПН-О ГОСТ 19903-74 С 235 ГОСТ 27772-88	1	0.94	

Примечания

- 1 Место установки и установка ПВ-1 см. листы 17,19,21.
- 2 Сварка ручная электродуговая. Сварку вести электродами типа Э42 ГОСТ 9467-75.
- 3 Решения по антикоррозионной защите см. "Общие данные".

Инв. N подл.	Подп. и дата	Взам. инв. N

					10-1/2009 - АС1			
Изм.	Кол.уч.	Лист N док.	Подпись	Дата				
					Корпус С	Стадия	Лист	Листов
						Р	28	—
Нач.отд.				III.09	Предельный волновод ПВ-1			
Нач.гр.				III.09				
Разраб.				III.09				
Н. Контр.				III.09				

ПВ-2  
Общий вид

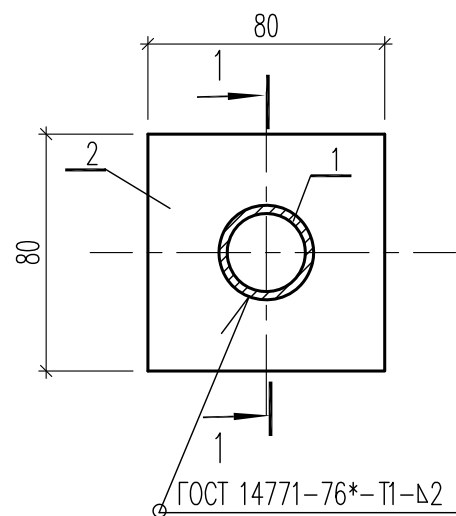

Разрез 1-1

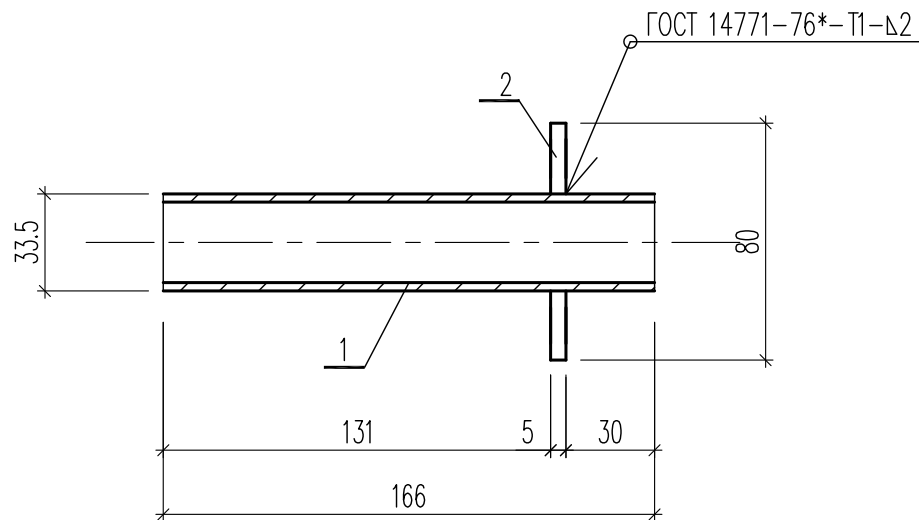

ПВ-3  
Общий вид

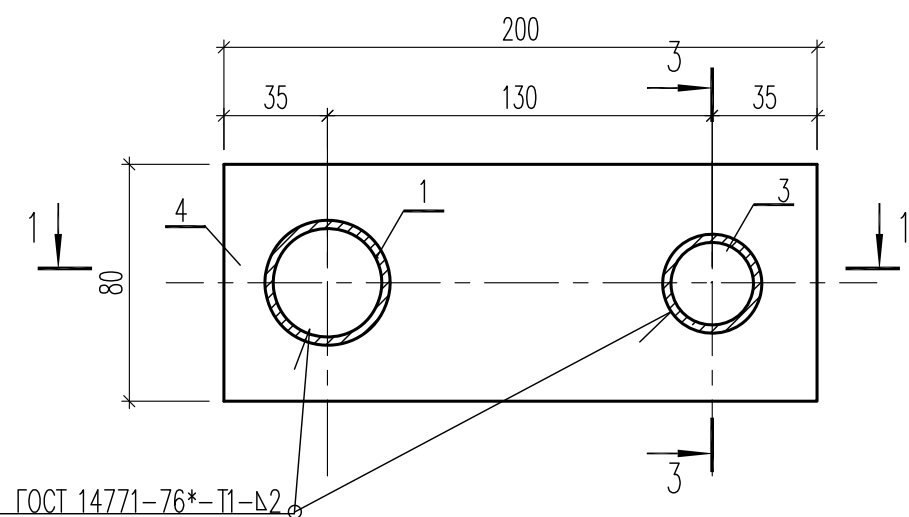

Разрез 2-2

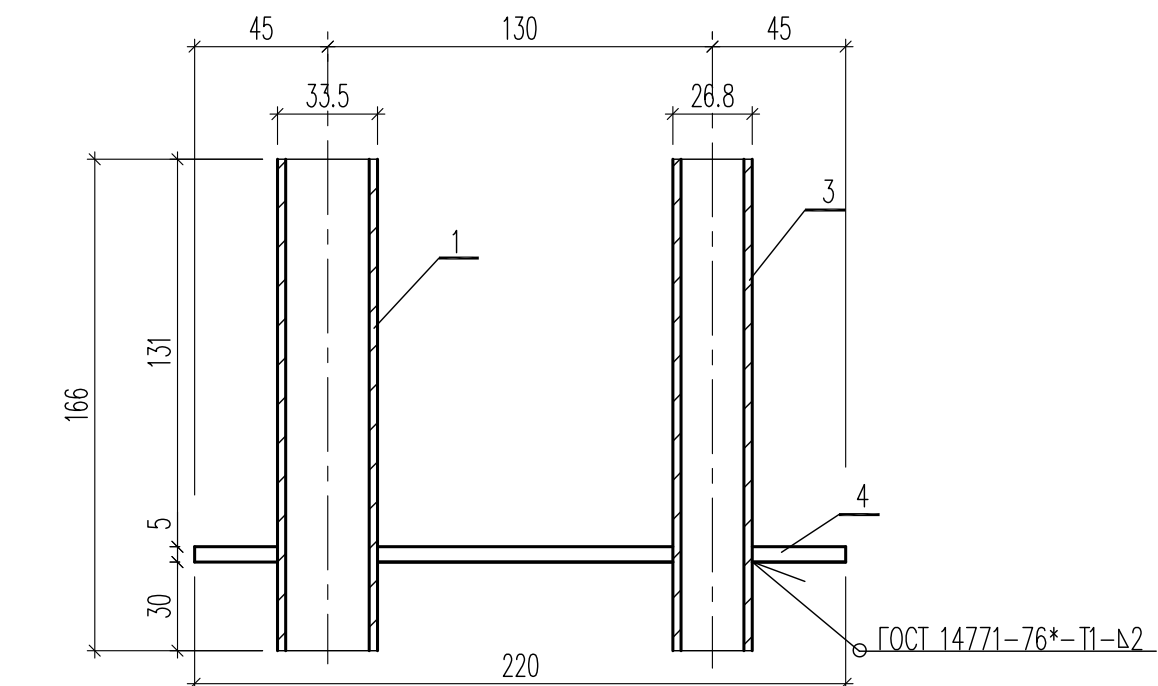

Разрез 3-3

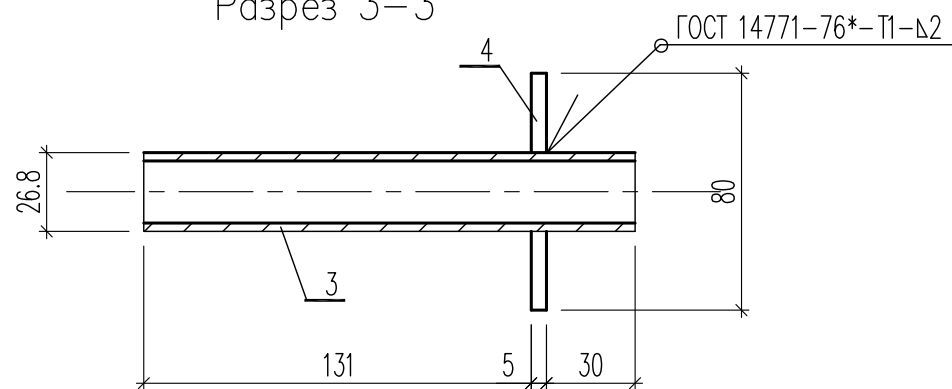

Поз.	Обозначение	Наименование	Кол.	Масса ед. кз.	Примеч.
		Предельный волновод ПВ-2	33	0.6	
		Детали			
1		Труба 25x2.8 ГОСТ 3262-75 L=166*	1	0.35	
2		Лист 5x80x80-Б-ПН-0 ГОСТ 19903-74 С 235 ГОСТ 27772-88	1	0.25	
		Предельный волновод ПВ-3	1	1,3	
		Детали			
3		Труба 20x2.5 ГОСТ 3262-75 L=166*	1	0.25	
1		Труба 25x2.8 ГОСТ 3262-75 L=166*	1	0.35	
4		Лист 5x80x220-Б-ПН-0 ГОСТ 19903-74 С 235 ГОСТ 27772-88	1	0.7	

Примечания

- 1 Место установки и установку ПВ-2, ПВ-3 см. листы 17,19,21,22.
- 2 Сварка ручная электродуговая. Сварку вести электродами типа Э42 ГОСТ 9467-75.
- 3 Решения по антикоррозионной защите см. "Общие данные".

Инв. N подл.	Подп. и дата	Взам. инв. N

10-1/2009 - АС1					
Изм.	Кол.уч.	Лист N док.	Подпись	Дата	
Корпус С					Стадия
Предельные волноводы ПВ-2, ПВ-3					Лист
Нач. отд.					Листов
Нач. гр.					Р
Разраб.					29
Н. Контр.					—



□В-4  
Общий вид

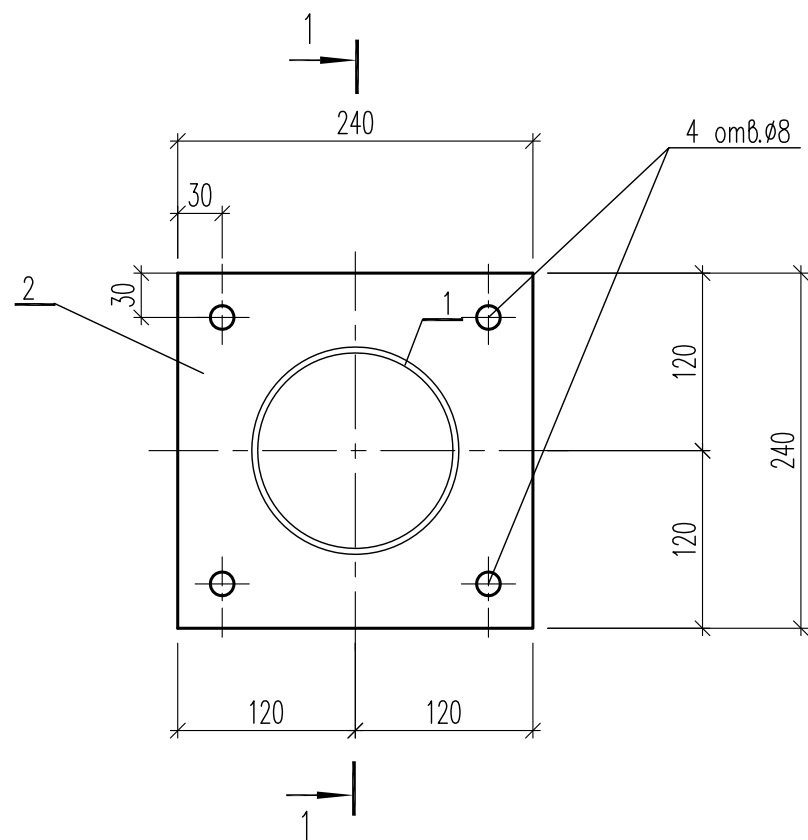

Разрез 1-1

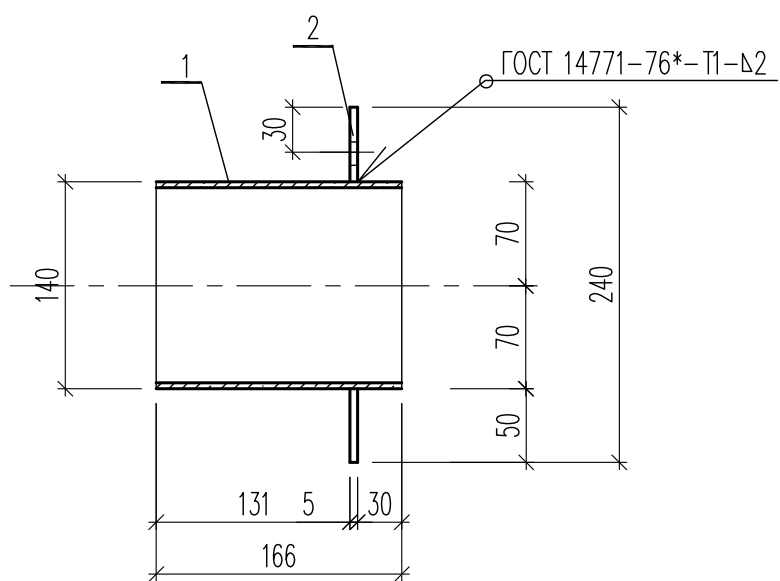

Поз.	Обозначение	Наименование	Кол.	Масса ед. кг.	Примеч.
		Предельный волновод □В-4	7	4.5	
		Детали			
1		Труба 125x4.0 ГОСТ 3262-75 L=166*	1	2.2	
2		Лист 5x240x240-Б-ПН-0 ГОСТ 19903-74 С 235 ГОСТ 27772-88	1	2.3	

Примечания

- 1 Место установки и установку ЗД-4, см. листы 19,22,24.
- 2 Сварка ручная электродуговая. Сварку вести электродами типа Э42 ГОСТ 9467-75.
- 3 Решения по антикоррозионной защите см. "Общие данные".

Инв. N подл.	Подп. и дата	Взам. инв. N

					10-1/2009 - АС1			
Изм.	Кол.уч.	Лист N док.	Подпись	Дата				
					Корпус С	Стадия	Лист	Листов
						Р	30	—
Нач.отд.				III.09	Предельный волновод □В-4			
Нач.гр.				III.09				
Разраб.				III.09				
Н. Контр.				III.09				

Узел прохода венткоробов через проектируемую перегородку

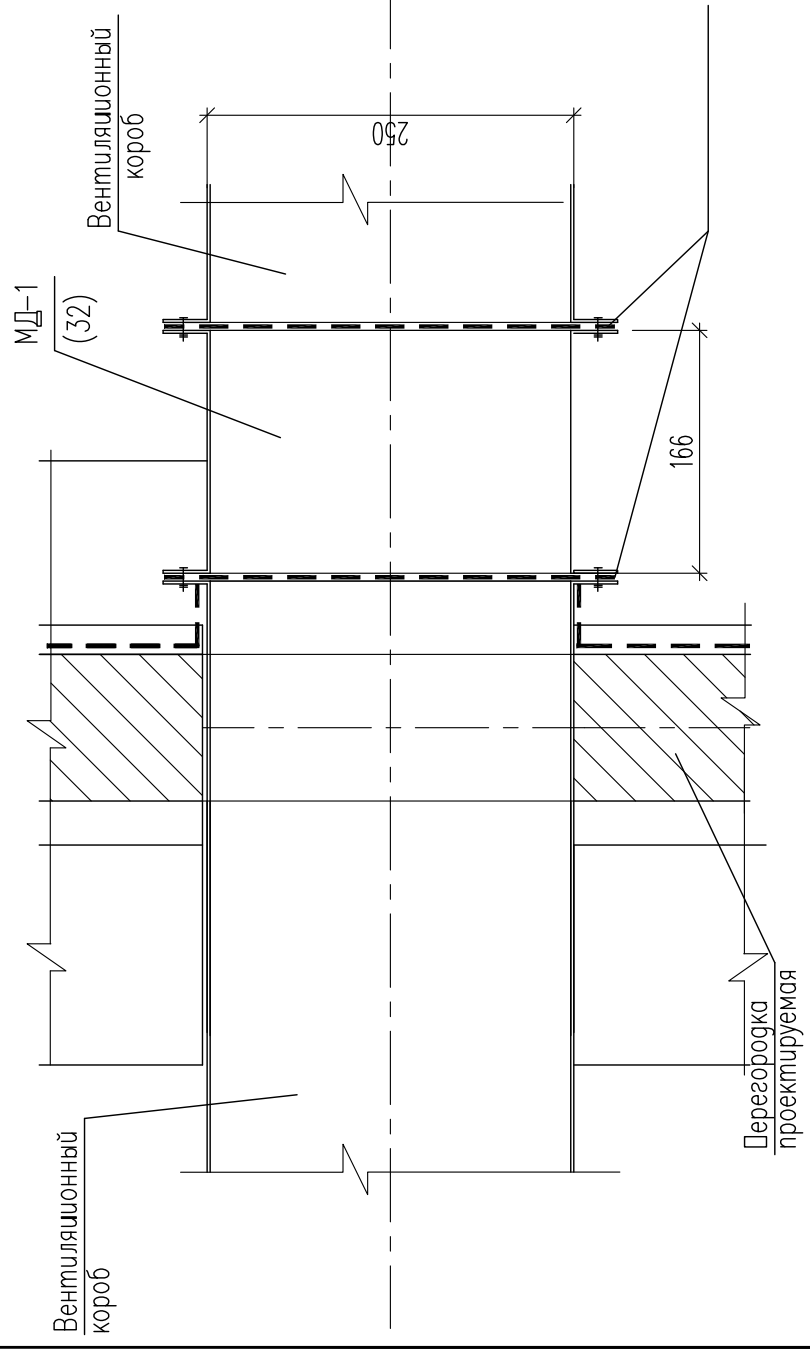

Примечание – данный лист смотреть совместно с листом 32.

Инв. N подл.	Взм. инв. N
Подп. и дата	

10-1/2009 – АС1	
Изм.	Дата
Кол.уч.	Подпись
Лист	Дата
N док.	Подпись
Нач. отд.	III.09
Нач. гр.	III.09
Разраб.	III.09
Н. Контр.	III.09
Корпус С	
Стация	Лист
Р	31
Листов	—
Узел прохода венткоробов через проектируемую перегородку	
С	

МД-1

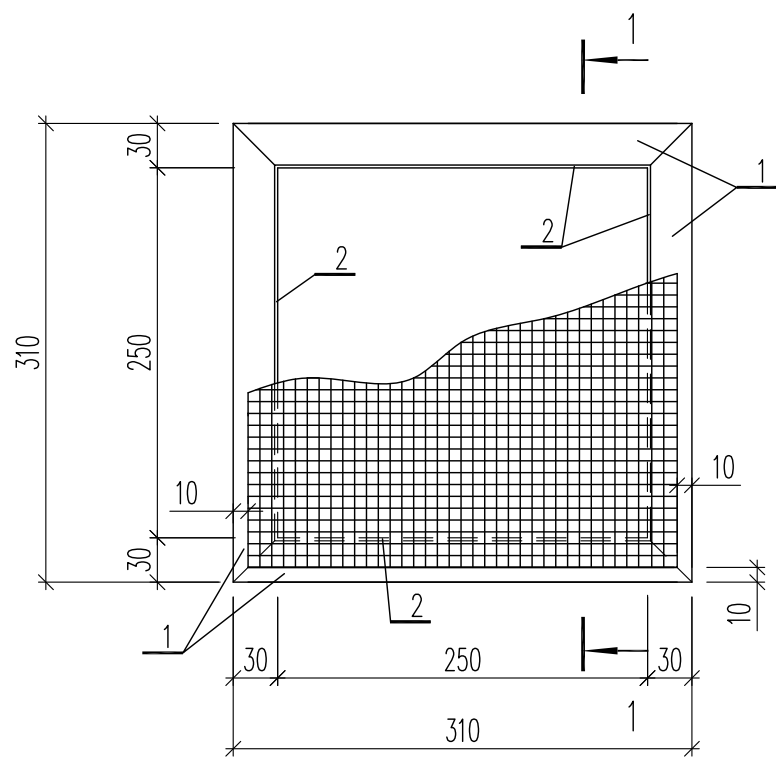

Разрез 1-1

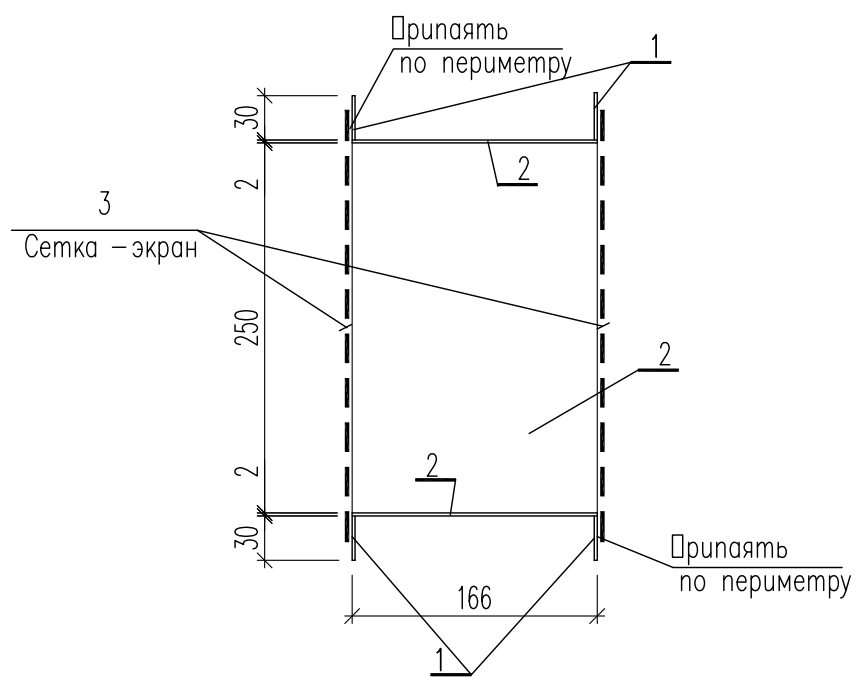

Поз.	Обозначение	Наименование	Кол.	Масса ед. кг.	Примеч.
		Металлическая деталь МД-1	28	7.5	
		<u>Детали</u>			
1		Лист 2x310x310-Б-ПН-0 ГОСТ 19903-74 С 235 ГОСТ 27772-88	8	1.7	
2		Лист 2x166x1000-Б-ПН-0 ГОСТ 19903-74 С 235 ГОСТ 27772-88	1	4.6	
3		Сетка латунная 2Н ГОСТ 6613-86*	0,16		м2

Примечания

- 1 Данный лист смотреть совместно с листом 31.
- 2 Сварка ручная электродуговая. Сварку вести электродами типа Э42 ГОСТ 9467-75.
- 3 Решения по антикоррозионной защите см. "Общие данные".

Инв. N подл.	Подп. и дата	Взам. инв. N

					10-1/2009 - АС1			
Изм.	Кол.уч.	Лист N док.	Подпись	Дата				
					Корпус С	Стадия	Лист	Листов
						Р	32	—
Нач.отд.				III.09	Закладные детали МД-1 к листу 31			
Нач.гр.				III.09				
Разраб.				III.09				
Н. Контр.				III.09				

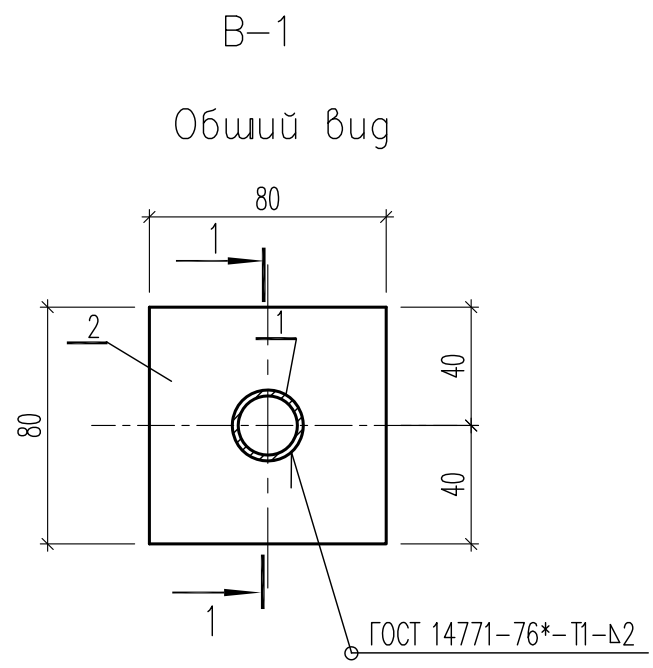

Разрез 1-1

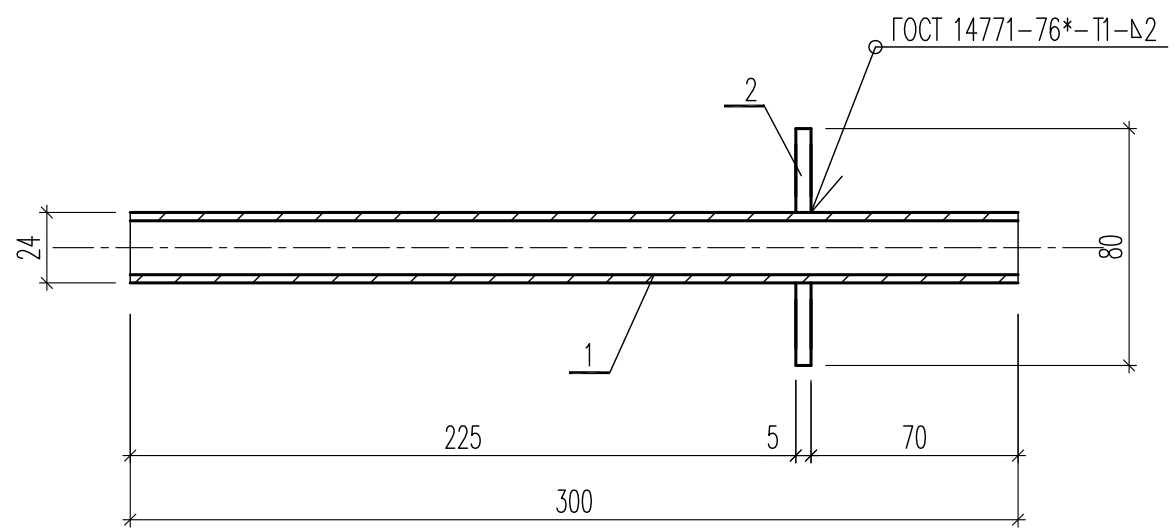

Разрез 2-2

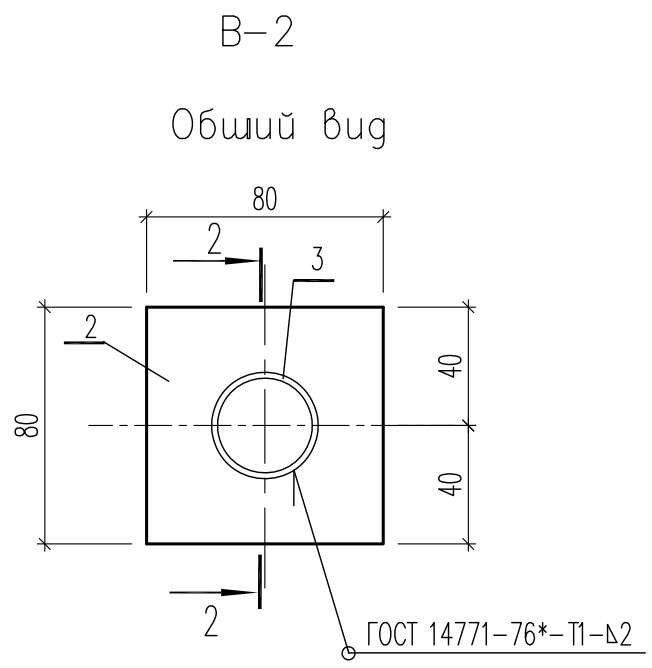
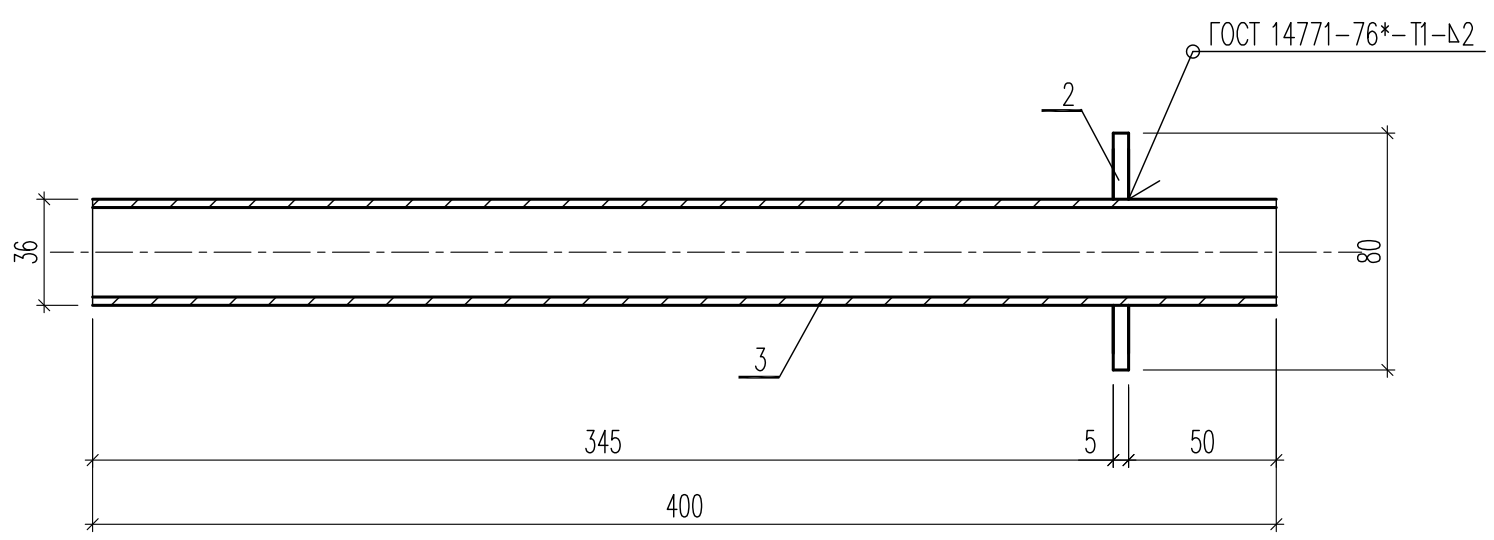

Поз.	Обозначение	Наименование	Кол.	Масса ед. кз.	Примеч.
		<u>Ввод В-1</u>	6	0.6	
		<u>Детали</u>			
1		Труба 24x2.0 ГОСТ 10704-91 L=300	1	0.33	
2		Лист 5x80x80-Б-ПН-0 ГОСТ 19903-74 С 235 ГОСТ 27772-88	1	0.25	
		<u>Ввод В-2</u>	12	0.92	
		<u>Детали</u>			
3		Труба 36x2.0 ГОСТ 3262-75 L=400*	1	0.67	
2		Лист 5x80x80-Б-ПН-0 ГОСТ 19903-74 С 235 ГОСТ 27772-88	1	0.25	

Примечания

- 1 Место установки и установка В-1, В-2 см. лист 17,19,22,24.
- 2 Сварка ручная электродуговая. Сварку вести электродами типа Э42 ГОСТ 9467-75.
- 3 Решения по антикоррозионной защите см. "Общие данные".

Инв. N подл.	Подп. и дата	Взам. инв. N
--------------	--------------	--------------

					10-1/2009 - АС1			
Изм.	Кол.уч.	Лист N док.	Подпись	Дата				
					Корпус С	Стадия	Лист	Листов
						Р	33	—
Нач.отд.				III.09	Вводы В-1, В-2			
Нач.гр.				III.09				
Разраб.				III.09				
Н. Контр.				III.09				

В-3

Общий вид

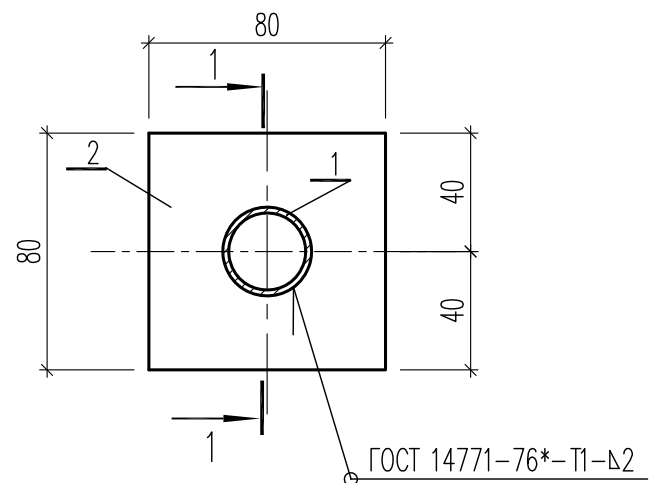

Разрез 1-1

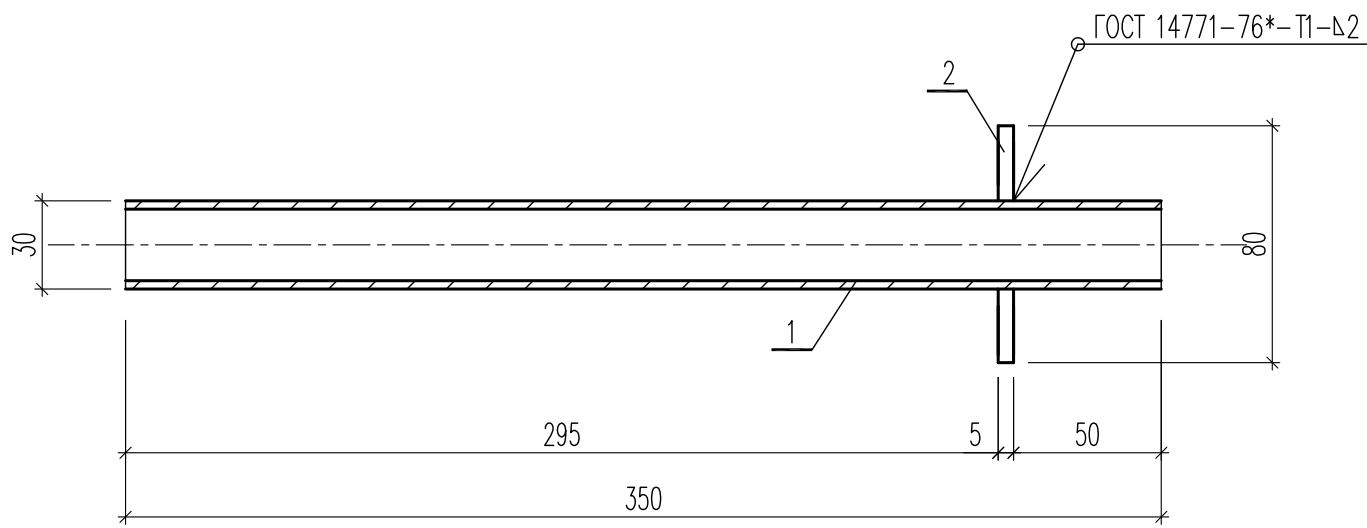

Поз.	Обозначение	Наименование	Кол.	Масса ед. кг.	Примеч.
		<u>Ввод В-3</u>	6	0.73	
		<u>Детали</u>			
1		Труба 30x2.0 ГОСТ 10704-91 L=350	1	0.48	
2		Лист 5x80x80-Б-ПН-0 ГОСТ 19903-74 С 235 ГОСТ 27772-88	1	0.25	

Примечания

- 1 Место установки и установка В-3 см. листы 17,19,23.
- 2 Сварка ручная электроугловая. Сварку вести электродами типа Э42 ГОСТ 9467-75.
- 3 Решения по антикоррозионной защите см. "Общие данные".

Инв. N подл.	Подп. и дата	Взам. инв. N
--------------	--------------	--------------

					10-1/2009 - АС1			
Изм.	Кол.уч.	Лист N док.	Подпись	Дата				
					Корпус С	Стадия	Лист	Листов
						Р	34	—
Нач.отг.				III.09	Ввод В-3			
Нач.гр.				III.09				
Разраб.				III.09				
Н. Контр.				III.09				

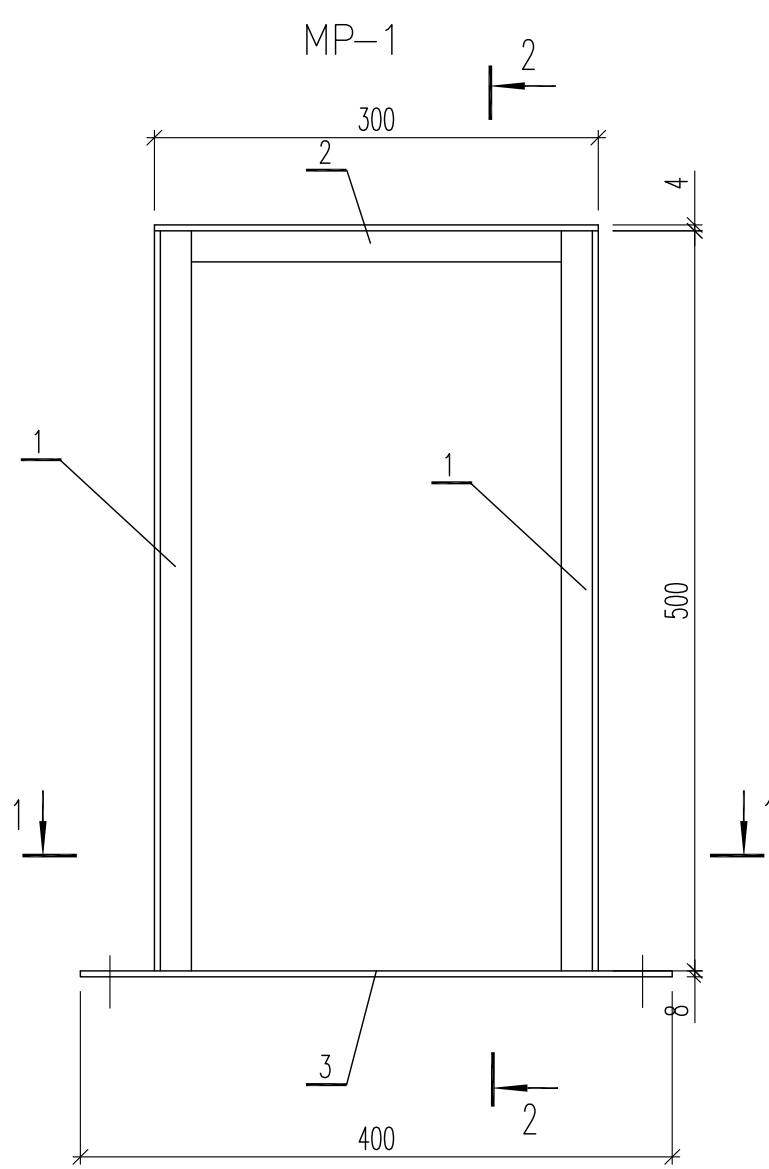

Разрез 2-2

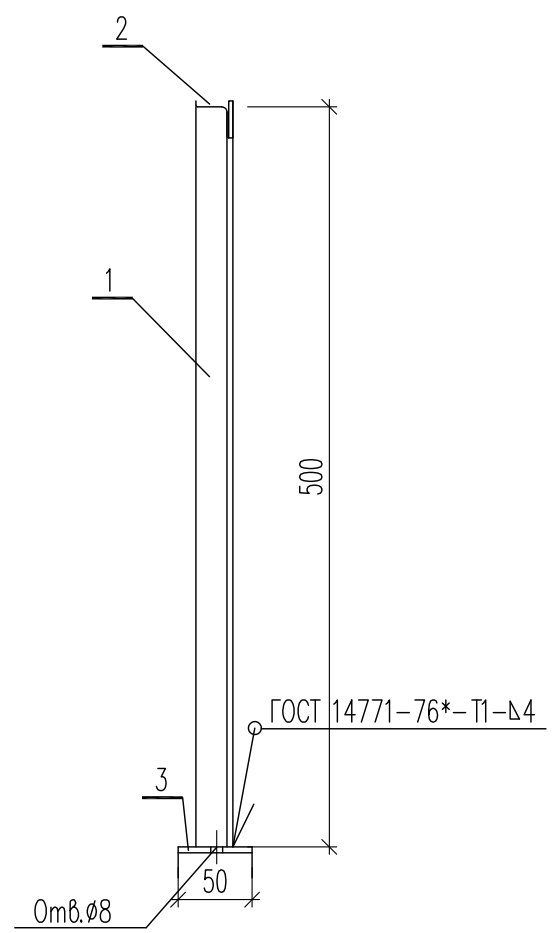

Разрез 1-1

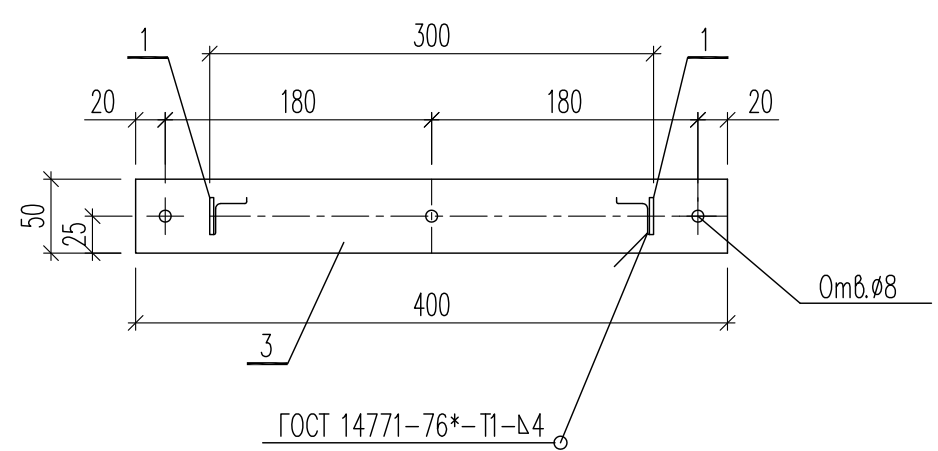

Поз.	Обозначение	Наименование	Кол.	Масса ед. кг.	Примеч.
		Металлическая рама МР-1	19	1.233	
<u>Детали</u>					
1		Уголок 25x25x4 ГОСТ 8510-93 С 245 ГОСТ 27772-88 L=500	2	0.73	
2		Уголок 25x25x4 ГОСТ 8510-93 С 245 ГОСТ 27772-88 L=300	1	0.44	
3		Лист 4x50x400-Б-ПН-0 ГОСТ 19903-74 С 235 ГОСТ 27772-88	1	0.063	

Поз. 2

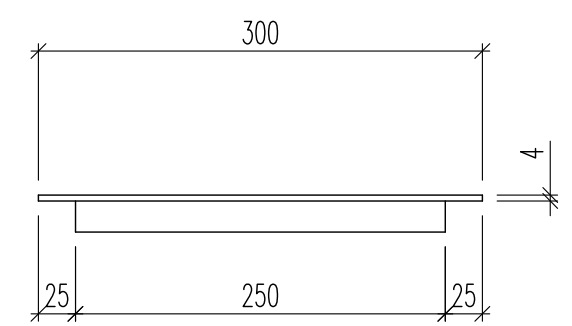

Примечания

- 1 Место установки и установка МР-1 см. листы 17,19.
- 2 Сварка ручная электроугловая. Сварку вести электродами типа Э42 ГОСТ 9467-75.
- 3 Решения по антикоррозионной защите см. "Общие данные".

Инв. N подл.	Подп. и дата	Взам. инв. N
--------------	--------------	--------------

					10-1/2009 - АС1			
Изм.	Кол.уч.	Лист N док.	Подпись	Дата				
					Корпус С	Стадия	Лист	Листов
						Р	35	—
Нач.отд.				III.09	Закладная деталь МР-1			
Нач.гр.				III.09				
Разраб.				III.09				
Н. Контр.				III.09				

Экранирование оконного проема  
ЭОП

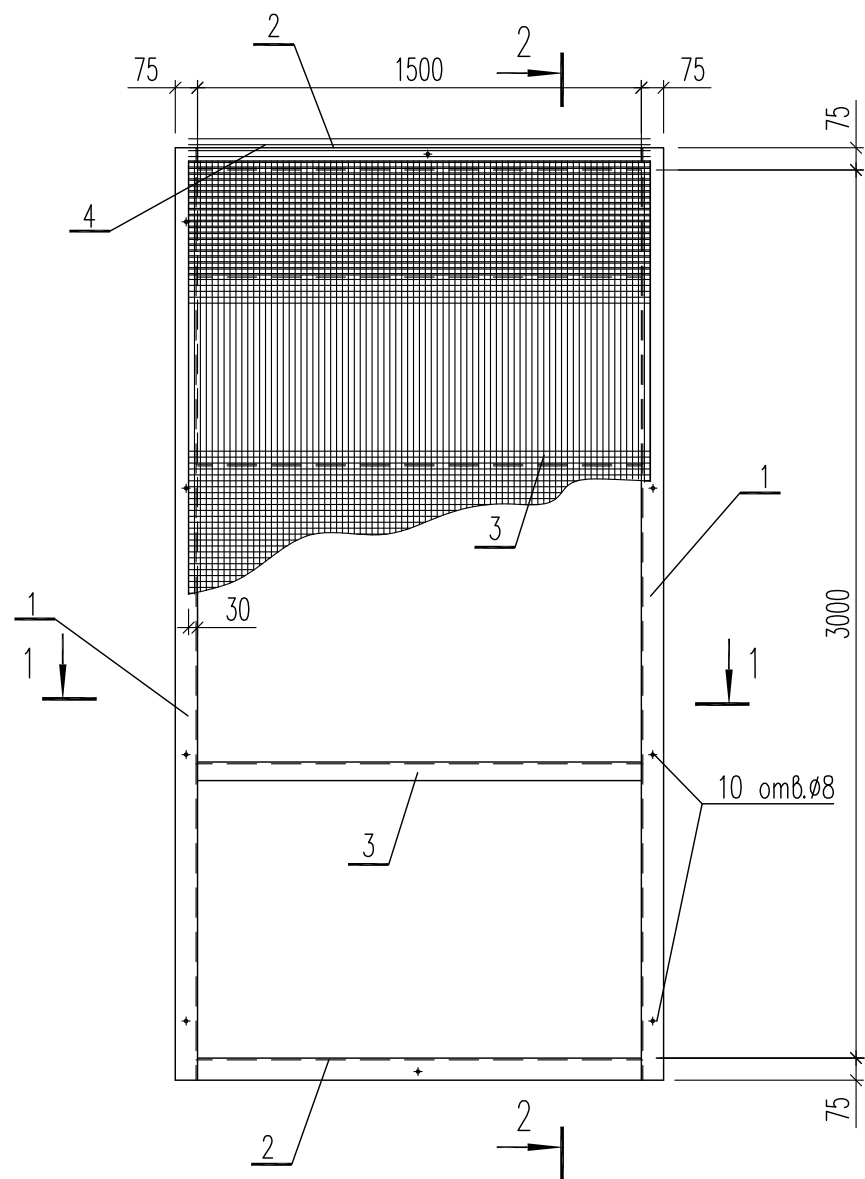

Разрез 2-2

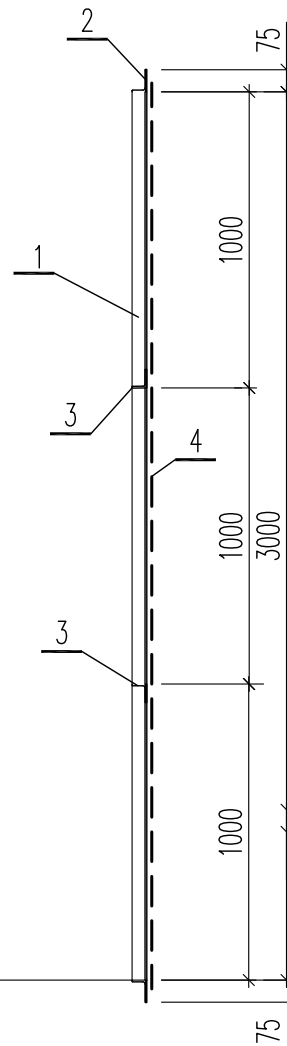

Разрез 1-1

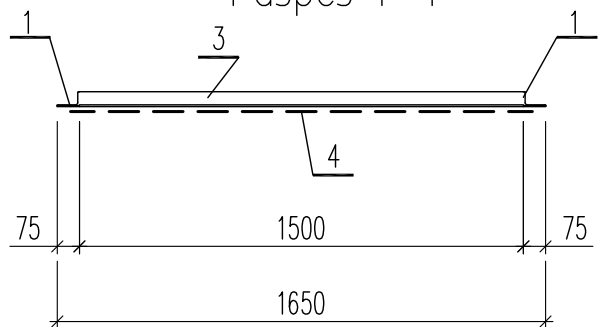

Поз.	Обозначение	Наименование	Кол.	Масса ед. кг.	Примеч.
		Решетка оконного проема	8	56	
<u>Детали</u>					
1		Уголок 75x50x5 ГОСТ 8510-93 С 245 ГОСТ 27772-88 L= 3150*	2	15.1	
2		Уголок 75x50x5 ГОСТ 8510-93 С 245 ГОСТ 27772-88 L= 1500*	2	7.2	
3		Уголок 50x50x5 ГОСТ 8509-93 С 245 ГОСТ 27772-88 L= 1500*	2	5.7	
4		Сетка латунная 2Н ГОСТ 6613-86*	4.8		м2
<u>Стандартные изделия</u>					
5		Гайка М8-6Н.6 ГОСТ 3032-76	10		

Примечания

- 1 Данный лист смотреть совместно с листами 17,19 .
- 2 Сварка ручная электродуговая. Сварку вести электродами типа Э42 ГОСТ 9467-75.
- 3 Решения по антикоррозионной защите см. "Общие данные".

Инв. N подл.	Подп. и дата	Взам. инв. N

					10-1/2009 - АС1		
Изм.	Кол.уч.	Лист N док.	Подпись	Дата			
					Корпус С		
					Стадия	Лист	Листов
					Р	36	—
Нач.отд.				III.09	Экранирование оконного проема изнутри помещения		
Нач.гр.				III.09			
Разраб.				III.09			
Н. Контр.				III.09			